

Thunder 



محصولات تندر

سیستم‌های صوتی فراخوان مرکزی (پیجینگ)

سیستم‌های صوتی بدون سیم در دو مدل سیار و ثابت

تجهیزات جانبی صوتی میکروفن‌های دینامیکی و بیسیم
بلندگوی موزیک هورن، یونیت، بوق و ...

انواع آمپلی‌فایر باتوان‌ها و قابلیت‌های مختلف

انواع باندهای پس‌بیو در اندازه‌ها و توان‌های مختلف

انواع باندهای اکتیو با قابلیت‌ها و امکانات مختلف

انواع سیستم‌های صوتی خانگی هوشمند و دکوراتیو

تندر Thunder

شرکت تندر الکترونیک شیراز افتخار دارد که در طول بیش از ۳۵ سال فعالیت تولیدی خود با مجموعه ای متشکل از متخصصین الکترونیک و کارشناسان مجرب و با در اختیار داشتن ماشین آلات و تجهیزات پیشرفته، همواره با ارائه انواع سیستم های صوتی، پاسخگوی نیازهای هموطنان عزیز و کلیه سازمان ها، ارگان ها، مراکز دولتی و خصوصی می باشد. صادرات محصولات تندر در سال های اخیر به کشورهای همجوار که از استقبال قابل توجهی نیز برخوردار گشته، از دیگر افتخارات این شرکت و در راستای اثبات توانمندی های جوانان ایرانی و سربلندی نام ایران است.



Thunder تنذر

Thunder Electronics Shiraz is proud that during more than 35 years of its production activity, with a team consisting of electronics specialists and experienced experts and access to advanced machinery and equipment, it has always been able to meet the needs of our dear customers and all governmental and private organisations, institutions, and centres by offering various audio systems.

Our significant growth in exports to neighbouring countries, and the increasing global demand for our products highlight the exceptional quality and innovation that Thunder Electronics Shiraz consistently delivers.

فهرست

- ۳۷ باندهای پسیو PS8/10/12 MAX/12 PRO X
- ۳۸ باند پسیو PS-15 PRO
- ۳۹ باند اکتیو تایفون TPS-SERIES D15 PRO
- ۴۰ باند پسیو تایفون CS500
- ۴۱ باند پسیو تایفون CS800
- ۴۲ بلندگو سقفی TSC 80/65
- ۴۳ موزیک هورن
- ۴۶ آمپلی فایر تایفون TY-325 PRO
- ۴۷ آمپلی فایر دیجیتال تایفون TY-60
- ۴۸ آمپلی فایر دیجیتال TE-45
- ۴۹ آمپلی فایر دیجیتال TE-36
- ۵۰ آمپلی فایر دیجیتال TE-32
- ۵۱ مینی آمپلی فایر دیجیتال TH-100D
- ۵۲ بلندگوسقفی تایفون TYC650/600/500
- ۵۴ اسپیکرمانیتورینگ پسیو ARP6/8

- ۲۲ آمپلی فایر قابل حمل TE-400R
- ۲۳ آمپلی فایر استریو TE-4CH1000
- ۲۴ پابلیک آدرس آمپلی فایر TE-450PA
- ۲۵ پابلیک آدرس آمپلی فایر TE-470PA
- ۲۶ پابلیک آدرس آمپلی فایر TE-650PA
- ۲۷ پابلیک آدرس آمپلی فایر TE-680PA
- ۲۸ پابلیک آدرس آمپلی فایر TE-1200PA
- ۲۹ پاور آمپلی فایر هوشمند TE-1500W
- ۳۰ پاور آمپلی فایر+گیرنده دیجیتال TE-W2200
- ۳۱ گیرنده بیسیم بدون پاور W-TH-R 4100
- ۳۲ میکروفن بیسیم TMW-8099
- ۳۳ میکروفن بیسیم TMW-9500
- ۳۴ میکروفن رومیزی MC900/901
- ۳۵ میکروفن رومیزی MC910
- ۳۶ میکروفن دینامیکی TM10/11/20

- ۷ آمپلی فایر TE-860R
- ۸ آمپلی فایر TE-1100R
- ۹ آمپلی فایر TE-1400R
- ۱۰ آمپلی فایر TE-1400DR
- ۱۱ آمپلی فایر TE-1700R
- ۱۲ آمپلی فایر TE-1800R
- ۱۳ آمپلی فایر TE-1900R
- ۱۴ آمپلی فایر TE-1900DR
- ۱۵ آمپلی فایر TE-2500R
- ۱۶ آمپلی فایر TE-3000
- ۱۷ آمپلی فایر TE-3300
- ۱۸ آمپلی فایر TE-4000
- ۱۹ آمپلی فایر TE-4400
- ۲۰ آمپلی فایر TE-6000
- ۲۱ آمپلی فایر قابل حمل TE-800P

۵۸ اسپیکر دکوراتیو خانگی اکتیو TY-H16A

۵۹ ساب ووفر خانگی اکتیو TY-SB8A

۶۰ ساب ووفر خانگی پسیو TY-SB10

۶۰ ساب ووفر خانگی اکتیو TY-SB10A

۶۱ ساب ووفر خانگی پسیو TY-SB12

●

۵۵ اسپیکر مانیتورینگ اکتیو ARA6/8

۵۶ اسپیکر دکوراتیو خانگی پسیو TY-H5

۵۶ اسپیکر دکوراتیو خانگی اکتیو TY-H5A

۵۷ اسپیکر دکوراتیو خانگی پسیو TY-H7

۵۷ اسپیکر دکوراتیو خانگی اکتیو TY-H7A

۵۸ اسپیکر دکوراتیو خانگی پسیو TY-H16



Professional Sound Systems

سیستم‌های صوتی حرفه‌ای

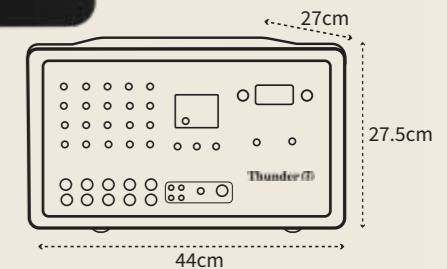

Amplifier TE-860R

آمپلی فایر TE-860R

- | | | |
|------------------------------------|--------------------|----------------------------------|
| • Input Mic ×6 | ۶ ورودی میکروفن | • ورودی میکروفن |
| • Input AUX ×4 | ۴ ورودی آزاد AUX | • ورودی آزاد |
| • Equalizer | - | • اکولایزر |
| • Mic (sensitivity/impedance) | -60dB 3KΩ | • حساسیت و امپدانس ورودی میکروفن |
| • Aux/line (sensitivity/impedance) | -15dB 100KΩ | • حساسیت و امپدانس ورودی AUX |
| • Equivalent input noise | -120dB | • نسبت تعادل نویز ورودی |
| • S.N.R | <95dB | • نسبت سیگنال به نویز |
| • T.H.D | <0/01% | • دیستروشن |
| • Treble (H.F) | ±10dB@900Hz20-KHz | • کنترل فرکانس زیر (تریبل) |
| • Bass (L.F) | ±10dB@20Hz-900Hz | • کنترل فرکانس (بم) باس |
| • Tape in | -22dB | • ورودی ضبط |
| • Tape out | -10dB | • خروجی ضبط |
| • 100 program DSP Effects | ۱۰۰ برنامه | • افکت دیجیتال |
| • Delay time | 100ms - 1000ms | • زمان تاخیر |
| • Reverb | 0.1sec. - 10sec. | |
| • Signal to Noise | 108dB | • نسبت سیگنال به نویز خروجی |
| • Dimension | H:27.5 W:44 D:27cm | • ابعاد |
| • Weight | 10/15Kg | • وزن |

- آمپلی فایر اهمی با ۸۶۰ وات قدرت
- ۲ کانال آمپلی فایر مجزا هر یک به قدرت ۴۳۰ وات
- میکسر ۵ کاناله با دو باند اکولایزر
- اکوی دیجیتال ۱۰۰ برنامه
- رادیو FM و ریموت کنترل
- مجهز به رکوردر و بلوتوث
- MP3 با قابلیت ضبط و پخش انواع فایل های صوتی
- مجهز به محافظ اتصال کوتاه، اضافه بار و ولتاژ DC خروجی
- ورودی و خروجی های ضبط بصورت جداگانه، جک RCA
- خروجی AUX برای اتصال به آمپلی فایر دیگر یا مانیتور صوتی با ولوم کنترل

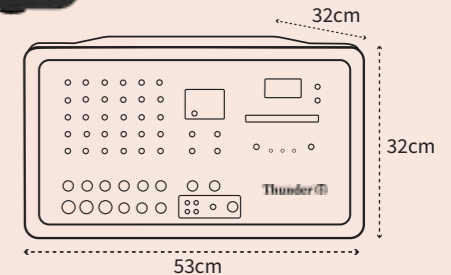

Amplifier TE-1100R

آمپلی فایر TE-1100R

- | | | |
|------------------------------------|--|--------------------------------|
| • Input Mic ×9 | ۹ ورودی میکروفن (۶ ورودی جک مونو +۳ ورودی جک XLR کننی) | ورودی میکروفن |
| • Input AUX ×3 | ۳ ورودی آزاد AUX جک مونو | ورودی آزاد |
| • Equalizer | دیجیتال ۳ بانده | اکولایزر |
| • Mic (sensitivity/impedance) | -60dB 4.7KΩ | حساسیت و امپدانس ورودی میکروفن |
| • Aux/line (sensitivity/impedance) | -30dB 100KΩ | حساسیت و امپدانس ورودی AUX |
| • Equivalent input noise | -120dB | نسبت تعادل نویز ورودی |
| • S.N.R | <98dB | نسبت سیگنال به نویز |
| • T.H.D | <0/005% | دیستروشن |
| • Treble (H.F) | ±15dB@15KHz | کنترل فرکانس زیر (تریبل) |
| • Mid (M.F) | ±15dB@1.5KHz | کنترل فرکانس متوسط (میدرنج) |
| • Bass (L.F) | ±15dB@60Hz | کنترل فرکانس (بم) باس |
| • Tape in | -22dB | ورودی ضبط |
| • Tape out | -10dB | خروجی ضبط |
| • 100 program DSP Effects | ۱۰۰ برنامه | افکت دیجیتال |
| • Delay time | 100ms - 1000ms | زمان تاخیر |
| • Reverb | 0.1sec. - 10sec. | |
| • Signal to Noise | 108dB | نسبت سیگنال به نویز خروجی |
| • Dimension | H:32 W:53 D:32cm | ابعاد |
| • Weight | 14/15Kg | وزن |

• ۱۱۰۰ وات قدرت

• ۲ کانال آمپلی فایر مجزا هر یک به قدرت ۵۵۰ وات

• میکسر ۶ کاناله با ۳ بانده اکولایزر

• رادیو FM و ریموت کنترل، اتصال بلوتوث و USB

• MP3 با قابلیت ضبط و پخش انواع فایل های صوتی

• مجهز به محافظ اتصال کوتاه، اضافه بار و ولتاژ DC خروجی

• پهنای بانده 40Hz - 16KHz

• ورودی و خروجی دستگاه افکت جانبی

• ورودی و خروجی های ضبط بصورت جداگانه، جک RCA

• خروجی AUX برای اتصال به آمپلی فایر دیگر یا مانیتور صوتی با ولوم کنترل

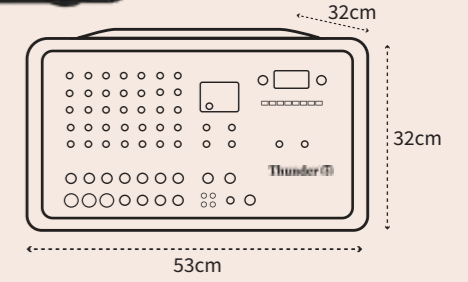

Amplifier TE-1400R

آمپلی فایر TE-1400R

- Input Mic x10 (۱۰ ورودی میکروفن (۷ ورودی جک مونو + ۳ ورودی جک XLR کننی))
- Input AUX x4 (۴ ورودی آزاد AUX جک مونو)
- Equalizer (اکولایزر گرافیک ۷ بانده)
- Mic (sensitivity/impedance) -60dB 4.7KΩ (حساسیت و امپدانس ورودی میکروفن)
- Aux/line (sensitivity/impedance) -30dB 100KΩ (حساسیت و امپدانس ورودی AUX)
- Equivalent input noise -120dB (نسبت تعادل نویز ورودی)
- S.N.R <98dB (نسبت سیگنال به نویز)
- T.H.D <0/005% (دیستروشن)
- Treble (H.F) ±15dB@15KHz (کنترل فرکانس زیر (تریبل))
- Mid (M.F) ±15dB@1.5KHz (کنترل فرکانس متوسط (میدرنج))
- Bass (L.F) ±15dB@60Hz (کنترل فرکانس (بم) باس)
- Tape in -22dB (ورودی ضبط)
- Tape out -10dB (خروجی ضبط)
- 100 program DSP Effects (افکت دیجیتال ۱۰۰ برنامه)
- Delay time 100ms - 1000ms (زمان تاخیر)
- Reverb 0.1sec. - 10sec.
- Signal to Noise 108dB (نسبت سیگنال به نویز خروجی)
- Dimension H:32 W:53 D:32cm (ابعاد)
- Weight 15/75Kg (وزن)

- ۱۴۰۰ وات قدرت با اکوی دیجیتال ۱۰۰ برنامه
- ۲ کانال آمپلی فایر مجزا هر یک به قدرت ۷۰۰ وات
- میکسر ۷ کاناله با ۳ بانده اکولایزر
- رادیو FM و ریموت کنترل، اتصال بلوتوث و USB
- مجهز به ولوم افکت، ولوم تکرار و ولوم تاخیر
- MP3 با قابلیت ضبط و پخش انواع فایل های صوتی
- مجهز به محافظ اتصال کوتاه، اضافه بار و ولتاژ DC خروجی
- پهنای بانده 40Hz - 16KHz
- ورودی و خروجی دستگاه افکت جانبی (External)
- ورودی و خروجی های ضبط بصورت جداگانه، جک RCA
- خروجی AUX برای اتصال به آمپلی فایر دیگر یا مانیتور صوتی با ولوم کنترل

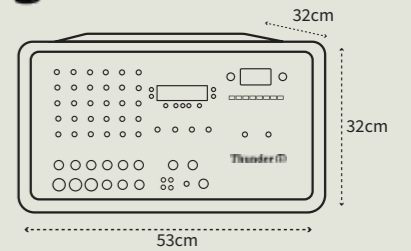

Amplifier TE-1400DR

آمپلی فایر TE-1400DR

- | | | |
|------------------------------------|---|--------------------------------|
| • Input Mic ×9 | ۹ ورودی میکروفن (۶ ورودی جک مونو + ۳ ورودی جک XLR کننی) | ورودی میکروفن |
| • Input AUX ×3 | ۳ ورودی آزاد AUX جک مونو | ورودی آزاد |
| • Equalizer | گرافیک ۷ باند | اکولایزر |
| • Mic (sensitivity/impedance) | -60dB 4.7KΩ | حساسیت و امپدانس ورودی میکروفن |
| • Aux/line (sensitivity/impedance) | -30dB 100KΩ | حساسیت و امپدانس ورودی AUX |
| • Equivalent input noise | -120dB | نسبت تعادل نویز ورودی |
| • S.N.R | <98dB | نسبت سیگنال به نویز |
| • T.H.D | <0/005% | دیستروشن |
| • Treble (H.F) | ±15dB@15KHz | کنترل فرکانس زیر (تریبل) |
| • Mid (M.F) | ±15dB@1.5KHz | کنترل فرکانس متوسط (میدرنج) |
| • Bass (L.F) | ±15dB@60Hz | کنترل فرکانس (بم) باس |
| • Tape in | -22dB | ورودی ضبط |
| • Tape out | -10dB | خروجی ضبط |
| • 20×20 program DSP Effects | ۲۰×۲۰ برنامه | افکت دیجیتال |
| • Delay time | 100ms - 1000ms | زمان تاخیر |
| • Reverb | 0.1sec. - 10sec. | |
| • Signal to Noise | 108dB | نسبت سیگنال به نویز خروجی |
| • Dimension | H:32 W:53 D:32cm | ابعاد |
| • Weight | 15/5Kg | وزن |

- ۱۴۰۰ وات قدرت با افکت DSP ترکیبی ۴۰۰ برنامه
- ۲ کانال آمپلی فایر مجزا هر یک به قدرت ۷۰۰ وات
- میکسر ۶ کاناله با ۳ باند اکولایزر
- رادیو FM و ریموت کنترل، اتصال بلوتوث و USB
- مجهز به ولوم افکت، ولوم تکرار و ولوم تاخیر
- MP3 با قابلیت ضبط و پخش انواع فایل های صوتی
- مجهز به محافظ اتصال کوتاه، اضافه بار و ولتاژ DC خروجی
- پهنای باند 40Hz - 16KHz
- ورودی و خروجی دستگاه افکت جانبی (External)
- ورودی و خروجی های ضبط بصورت جداگانه، جک RCA
- خروجی AUX برای اتصال به آمپلی فایر دیگر یا مانیتور صوتی با ولوم کنترل

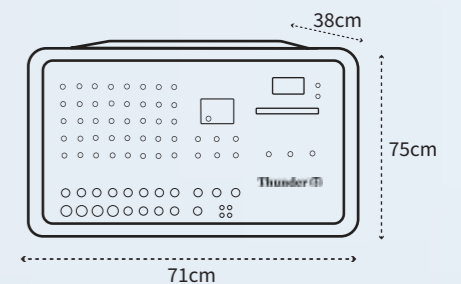

Amplifier TE-1700R

آمپلی فایر TE-1700R

- Input Mic ×12 (۱۲ ورودی میکروفن (۸ ورودی جک مونو + ۴ ورودی جک XLR کننی))
- Input AUX ×4 (۴ ورودی آزاد AUX جک مونو)
- Equalizer (اکولایزر دیجیتال ۳ بانده)
- Mic (sensitivity/impedance) -30dB 3KΩ (حساسیت و امپدانس ورودی میکروفن)
- Aux/line (sensitivity/impedance) -15dB 100KΩ (حساسیت و امپدانس ورودی AUX)
- Equivalent input noise -120dB (نسبت تعادل نویز ورودی)
- S.N.R <95dB (نسبت سیگنال به نویز)
- T.H.D <0/005% (دیستروشن)
- Treble (H.F) ±15dB@15KHz (کنترل فرکانس زیر (تریبل))
- Mid (M.F) ±15dB@1.5KHz (کنترل فرکانس متوسط (میدرنج))
- Bass (L.F) ±15dB@60Hz (کنترل فرکانس (بم) باس)
- Tape in -22dB (ورودی ضبط)
- Tape out -10dB (خروجی ضبط)
- 100 program DSP Effects (افکت دیجیتال ۱۰۰ برنامه)
- Delay time 100ms - 1000ms (زمان تاخیر)
- Reverb 0.1sec. - 10sec.
- Signal to Noise 108dB (نسبت سیگنال به نویز خروجی)
- Dimension H:75 W:71 D:38cm (ابعاد)
- Weight 18/1Kg (وزن)

• ۱۷۰۰ وات قدرت

• ۳ کانال آمپلی فایر مجزا (۴۰۰+۶۵۰+۶۵۰) وات

• افکت دیجیتال ۱۰۰ برنامه

• میکسر ۸ کاناله با ۳ باند اکولایزر

• رادیو FM و ریموت کنترل، اتصال بلوتوث و USB

• MP3 با قابلیت ضبط و پخش انواع فایل های صوتی

• مجهز به محافظ اتصال کوتاه، اضافه بار و ولتاژ DC خروجی

• پهنای باند 40Hz - 16KHz

• ورودی و خروجی دستگاه افکت جانبی (External)

• ورودی و خروجی های ضبط بصورت جداگانه، جک RCA و خروجی هدفون

• خروجی AUX برای اتصال به آمپلی فایر دیگر یا مانیتور صوتی با ولوم کنترل

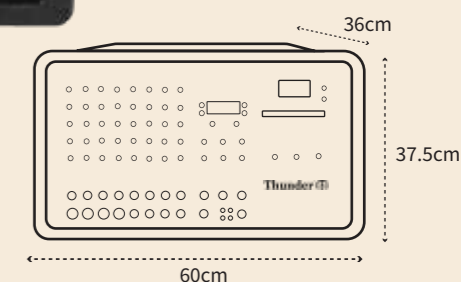

Amplifier TE-1800R

آمپلی فایر TE-1800R

- Input Mic x12 (۱۲ ورودی میکروفن (۸ ورودی جک مونو + ۴ ورودی جک XLR کننی))
- Input AUX x4 (۴ ورودی آزاد AUX جک مونو)
- Equalizer (اکولایزر ۹ باند)
- Mic (sensitivity/impedance) -60dB 4.7KΩ (حساسیت و امپدانس ورودی میکروفن)
- Aux/line (sensitivity/impedance) -30dB 100KΩ (حساسیت و امپدانس ورودی AUX)
- Equivalent input noise -120dB (نسبت تعادل نویز ورودی)
- S.N.R < 98dB (نسبت سیگنال به نویز)
- T.H.D < 0/005% (دیستروشن)
- Treble (H.F) ±15dB@15KHz (کنترل فرکانس زیر (تریبل))
- Mid (M.F) ±15dB@1.5KHz (کنترل فرکانس متوسط (میدرنج))
- Bass (L.F) ±15dB@60Hz (کنترل فرکانس (بم) باس)
- Tape in -22dB (ورودی ضبط)
- Tape out -10dB (خروجی ضبط)
- 20x20 program DSP Effects (افکت دیجیتال ۲۰x۲۰ برنامه)
- Delay time 100ms - 1000ms (زمان تاخیر)
- Reverb 0.1sec. - 10sec. (نسبت سیگنال به نویز خروجی)
- Signal to Noise 108dB (نسبت سیگنال به نویز خروجی)
- Dimension H:37.5 W:60 D:36cm (ابعاد)
- Weight 18/7Kg (وزن)

• ۱۸۰۰ وات قدرت

• ۳ کانال آمپلی فایر مجزا (۴۰۰+۷۰۰+۷۰۰)

• افکت DSP ترکیبی ۲۰ × ۲۰ برنامه ای

• سه حافظه جهت دسترسی سریع (M1, M2, M3)

• میکسر ۸ کاناله

• مجهز به محافظ اتصال کوتاه، اضافه بار و ولتاژ DC خروجی

• خروجی (OUT) برای اتصال به آمپلی فایر دیگر یا باند اکتیو

• ورودی های میکروفن در دو نوع، گننی و معمولی

• ورودی و خروجی ضبط RCA

• ترمینال های مخصوص اتصال به دستگاه افکت با ولوم کنترل

• مجهز به MP3Player - FM رادیو - Recorder - Equalizer

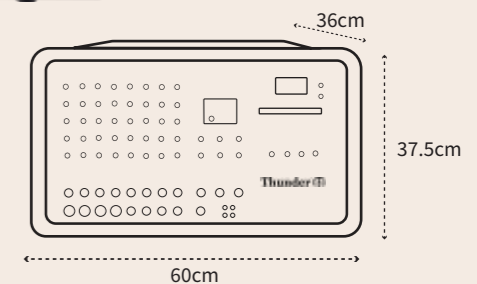

Amplifier TE-1900R

آمپلی فایر TE-1900R

- Input Mic ×12 (۱۲ ورودی میکروفن (۸ ورودی جک مونو + ۴ ورودی جک XLR کننی))
- Input AUX ×4 (۴ ورودی آزاد AUX جک مونو)
- Equalizer (اکولایزر دیجیتال ۳ بانده)
- Mic (sensitivity/impedance) -30dB 3KΩ (حساسیت و امپدانس ورودی میکروفن)
- Aux/line (sensitivity/impedance) -15dB 100KΩ (حساسیت و امپدانس ورودی AUX)
- Equivalent input noise -120dB (نسبت تعادل نویز ورودی)
- S.N.R <95dB (نسبت سیگنال به نویز)
- T.H.D <0/005% (دیستروشن)
- Treble (H.F) ±15dB@15KHz (کنترل فرکانس زیر (تریبل))
- Mid (M.F) ±15dB@1.5KHz (کنترل فرکانس متوسط (میدرنج))
- Bass (L.F) ±15dB@60Hz (کنترل فرکانس (بم) باس)
- Tape in -22dB (ورودی ضبط)
- Tape out -10dB (خروجی ضبط)
- 100 program DSP Effects (افکت دیجیتال ۱۰۰ برنامه)
- Delay time 100ms - 1000ms (زمان تاخیر)
- Reverb 0.1sec. - 10sec. (نسبت سیگنال به نویز خروجی)
- Signal to Noise 108dB (نسبت سیگنال به نویز خروجی)
- Dimension H:37.5 W:60 D:36cm (ابعاد)
- Weight 18/7Kg (وزن)

- ۱۹۰۰ وات قدرت
- ۴ کانال آمپلی فایر مجزا (۴۵۰+۴۵۰+۴۵۰+۴۵۰) وات
- افکت دیجیتال ۱۰۰ برنامه
- میکسر ۸ کاناله
- اکولایزر دیجیتال ۳ بانده
- مجهز به محافظ اتصال کوتاه، اضافه بار و ولتاژ DC خروجی
- خروجی (OUT) برای اتصال به آمپلی فایر دیگر یا باند اکتیو
- ورودی های میکروفن در دو نوع، گننی و معمولی
- ورودی و خروجی ضبط RCA
- ترمینال های مخصوص اتصال به دستگاه افکت با ولوم کنترل
- مجهز به MP3 Player - رادیو FM - Recorder - Equalizer

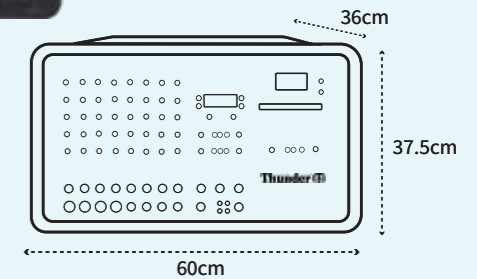

Amplifier TE-1900DR

آمپلی فایر TE-1900DR

- Input Mic ×12 (۱۲ ورودی میکروفن (۸ ورودی جک مونو+۴ ورودی جک XLR کننی))
- Input AUX ×4 (۴ ورودی آزاد AUX جک مونو)
- Equalizer (دیجیتال ۳ بانده)
- Mic (sensitivity/impedance) -60dB 4.7KΩ (حساسیت و امپدانس ورودی میکروفن)
- Aux/line (sensitivity/impedance) -30dB 100KΩ (حساسیت و امپدانس ورودی AUX)
- Equivalent input noise -120dB (نسبت تعادل نویز ورودی)
- S.N.R < 98dB (نسبت سیگنال به نویز)
- T.H.D < 0/005% (دیستروشن)
- Treble (H.F) ±15dB@15KHz (کنترل فرکانس زیر (تریبل))
- Mid (M.F) ±15dB@1.5KHz (کنترل فرکانس متوسط (میدرنج))
- Bass (L.F) ±15dB@60Hz (کنترل فرکانس (بم) باس)
- Tape in -22dB (ورودی ضبط)
- Tape out -10dB (خروجی ضبط)
- 20×20 program DSP Effects (افکت دیجیتال ۲۰×۲۰ برنامه)
- Delay time 100ms - 1000ms (زمان تاخیر)
- Reverb 0.1sec. - 10sec. (نسبت سیگنال به نویز خروجی)
- Signal to Noise 108dB (نسبت سیگنال به نویز خروجی)
- Dimension H:37.5 W:60 D:36cm (ابعاد)
- Weight 18/7Kg (وزن)

- ۱۹۰۰ وات قدرت
- ۴ کانال آمپلی فایر مجزا (۴۵۰+۴۵۰+۴۵۰+۴۵۰) وات
- افکت DSP ترکیبی ۴۰۰ برنامه ای
- سه حافظه جهت دسترسی سریع (M1, M2, M3)
- میکسر ۸ کاناله
- مجهز به محافظ اتصال کوتاه، اضافه بار و ولتاژ DC خروجی
- خروجی (OUT) برای اتصال به آمپلی فایر دیگر یا باند اکتیو
- ورودی های میکروفن در دو نوع، گننی و معمولی
- ورودی و خروجی ضبط RCA
- ترمینال های مخصوص اتصال به دستگاه افکت با ولوم کنترل
- مجهز به MP3 Player - FM رادیو - Recorder - Equalizer

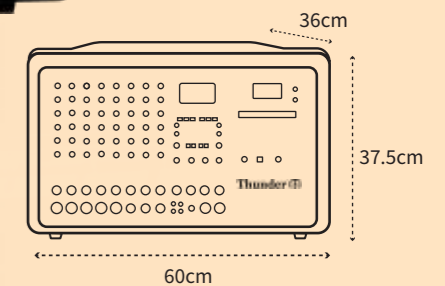

Amplifier TE-2500R

آمپلی فایر TE-2500R

- | | |
|--|---|
| • Input Mic ×10 (۱۰ ورودی میکروفن (۵ ورودی جک مونو+۵ ورودی جک XLR کننی)) | • ورودی میکروفن (۵ ورودی جک مونو+۵ ورودی جک XLR کننی) |
| • Input AUX Stereo ×3 | • ۳ ورودی آزاد استریو |
| • Equalizer | • ۷ باند استریو اکولایزر |
| • Mic (sensitivity/impedance) | • حساسیت و امپدانس ورودی میکروفن -60dB 4.7KΩ |
| • Aux/line (sensitivity/impedance) | • حساسیت و امپدانس ورودی AUX -30dB 100KΩ |
| • Equivalent input noise | • نسبت تعادل نویز ورودی -120dB |
| • S.N.R | • نسبت سیگنال به نویز < 98dB |
| • T.H.D | • دیستروشن < 0/005% |
| • Treble (H.F) | • کنترل فرکانس زیر (تریبل) ±15dB@15KHz |
| • Mid (M.F) | • کنترل فرکانس متوسط (میدرنج) ±15dB@1.5KHz |
| • Bass (L.F) | • کنترل فرکانس (بم) باس ±15dB@60Hz |
| • Tape in | • ورودی ضبط -22dB |
| • Tape out | • خروجی ضبط -10dB |
| • 200+200 program DSP Effects | • افکت دیجیتال ۲۰۰+۲۰۰ برنامه |
| • Delay time | • زمان تاخیر 100ms - 1000ms |
| • Reverb | • 0.1sec. - 10sec. |
| • Signal to Noise | • نسبت سیگنال به نویز خروجی 108dB |
| • Dimension | • ابعاد H:37.5 W:60 D:36cm |
| • Weight | • وزن 20/5Kg |

- ۲۵۰۰ وات قدرت
- ۲ کانال آمپلی فایر مجزا هر یک به قدرت ۱۲۰۰ وات
- افکت دیجیتالی دو بل ۲۰۰+۲۰۰ برنامه
- قابلیت پردازش، ساخت برنامه و ذخیره ۶۰ برنامه با نام و مشخصات دلخواه
- ۶ حافظه برای دسترسی سریع و آسان
- میکسر ۸ کاناله با ۳ باند اکولایزر
- رادیو FM و ریموت کنترل
- مجهز به محافظ اتصال کوتاه، اضافه بار و ولتاژ DC خروجی
- نمایشگر حجم صدای ورودی و خروجی Watt Meter & VU Meter
- خروجی AUX برای اتصال به آمپلی فایر دیگر یا مانیتور صوتی با ولوم کنترل
- ورودی خروجی های ضبط به صورت جداگانه جک RCA
- قابلیت انتخاب نوع و توان بلندگوها در خروجی ها

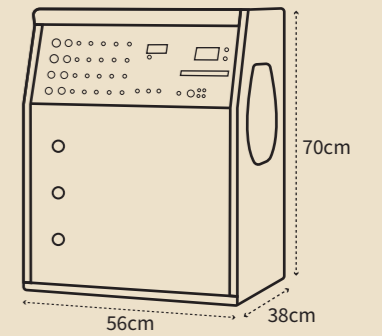

Amplifier TE-3000

آمپلی فایر TE-3000

• Input Mic ×6	۶ ورودی میکروفن (۴ ورودی جک مونو +۲ ورودی جک XLR کننی)	ورودی میکروفن
• Input AUX ×2	۲ ورودی آزاد AUX جک مونو	ورودی آزاد
• Equalizer	دیجیتال ۳ بانده	اکولایزر
• Mic (sensitivity/impedance)	-60dB 4.7KΩ	حساسیت و امپدانس ورودی میکروفن
• Aux/line (sensitivity/impedance)	-30dB 100KΩ	حساسیت و امپدانس ورودی AUX
• Equivalent input noise	-120dB	نسبت تعادل نویز ورودی
• S.N.R	<98dB	نسبت سیگنال به نویز
• T.H.D	<0/005%	دیستروشن
• Treble (H.F)	±15dB@15KHz	کنترل فرکانس زیر (تریبل)
• Mid (M.F)	±15dB@1.5KHz	کنترل فرکانس متوسط (میدرنج)
• Bass (L.F)	±15dB@60Hz	کنترل فرکانس (بم) باس
• Tape in	-22dB	ورودی ضبط
• Tape out	-10dB	خروجی ضبط
• 100 program DSP Effects	۱۰۰ برنامه	افکت دیجیتال
• Delay time	100ms - 1000ms	زمان تاخیر
• Reverb	0.1sec. - 10sec.	
• Signal to Noise	108dB	نسبت سیگنال به نویز خروجی
• Dimension	H:70 W:56 D:38cm	ابعاد
• Weight	36/6Kg	وزن

• ۳۰۰۰ وات قدرت

• ۳ کانال آمپلی فایر مجزا هر یک به قدرت ۱۰۰۰ وات

• میکسر ۴ کاناله با سه بانده اکولایزر

• رادیو FM و ریموت کنترل، اتصال بلوتوث و USB

• اکوی دیجیتال ۱۰۰ برنامه

• MP3 با قابلیت ضبط و پخش انواع فایل های صوتی

• مجهز به محافظ اتصال کوتاه، اضافه بار و ولتاژ DC خروجی

• پهنای بانده 40Hz - 16KHz

• قابلیت تنظیم هر کانال برای بوق و بانده

• ورودی و خروجی های ضبط بصورت جداگانه، جک RCA

• خروجی AUX برای اتصال به آمپلی فایر دیگر یا مانیتور صوتی با ولوم کنترل

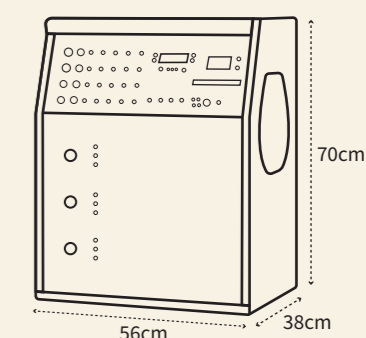

Amplifier TE-3300

آمپلی فایر TE-3300

- | | | |
|------------------------------------|---|--------------------------------|
| • Input Mic x4 | ۴ ورودی میکروفن (۲ ورودی جک مونو + ۲ ورودی جک XLR کننی) | ورودی میکروفن |
| • Input AUX x4 | ۴ ورودی آزاد جک مونو | ورودی آزاد |
| • Equalizer | دیجیتال ۳ بانده | اکولایزر |
| • Mic (sensitivity/impedance) | -60dB 4.7KΩ | حساسیت و امپدانس ورودی میکروفن |
| • Aux/line (sensitivity/impedance) | -30dB 100KΩ | حساسیت و امپدانس ورودی AUX |
| • Equivalent input noise | -120dB | نسبت تعادل نویز ورودی |
| • S.N.R | <98dB | نسبت سیگنال به نویز |
| • T.H.D | <0/005% | دیستروشن |
| • Treble (H.F) | ±15dB@15KHz | کنترل فرکانس زیر (تریبل) |
| • Mid (M.F) | ±15KH@1.5KHz | کنترل فرکانس متوسط (میدرنج) |
| • Bass (L.F) | ±15dB@60Hz | کنترل فرکانس (بم) باس |
| • Tape in | -22dB | ورودی ضبط |
| • Tape out | -10dB | خروجی ضبط |
| • 20x20 program DSP Effects | ۲۰x۲۰ برنامه | افکت دیجیتال |
| • Delay time | 100ms - 1000ms | زمان تاخیر |
| • Reverb | 0.1sec. - 10sec. | |
| • Signal to Noise | 108dB | نسبت سیگنال به نویز خروجی |
| • Dimension | H:70 W:56 D:38cm | ابعاد |
| • Weight | 37Kg | وزن |

- ۳۳۰۰ وات قدرت با میکسر ۴ کاناله
- ۳ کانال آمپلی فایر مجزا هر یک به قدرت ۱۱۰۰ وات
- افکت DSP ترکیبی ۲۰x۲۰ برنامه ای
- سه حافظه جهت دسترسی سریع (M1, M2, M3)
- مدار انحصاری آزمایشگر فیش، کابل و بلندگو
- سیستم خنک کننده فن الکترونیکی ومجهز به نمایشگر نوری (LEVEL METER)
- مجهز به محافظ اتصال کوتاه، اضافه بار و ولتاژ DC خروجی
- قابلیت ضبط بروی فلش و کارت حافظه و پخش انواع فایل های صوتی ذخیره شده
- قابلیت تنظیم هر کانال برای بوق و باند
- ترمینال های مخصوص اتصال به دستگاه افکت با ولوم کنترل
- خروجی MONITOR OUT برای اتصال به آمپلی فایر دیگر یا باند اکتیو
- مجهز به سیستم Recorder - MP3Player - رادیو FM

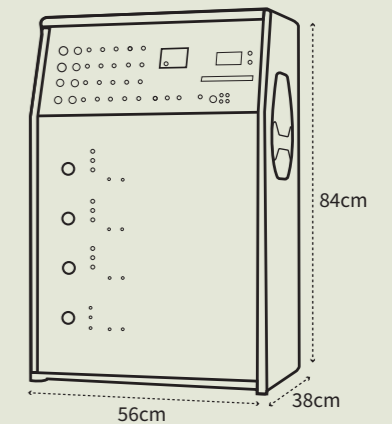

Amplifier TE-4000

آمپلی فایر TE-4000

- | | | |
|------------------------------------|--|----------------------------------|
| • Input Mic ×6 | ۶ ورودی میکروفن (۴ ورودی جک مونو +۲ ورودی جک XLR کننی) | • ورودی میکروفن |
| • Input AUX ×2 | ۲ ورودی آزاد جک مونو | • ورودی آزاد |
| • Equalizer | دیجیتال ۳ بانده | • اکولایزر |
| • Mic (sensitivity/impedance) | -60dB 4.7KΩ | • حساسیت و امپدانس ورودی میکروفن |
| • Aux/line (sensitivity/impedance) | -30dB 100KΩ | • حساسیت و امپدانس ورودی AUX |
| • Equivalent input noise | -120dB | • نسبت تعادل نویز ورودی |
| • S.N.R | < 98dB | • نسبت سیگنال به نویز |
| • T.H.D | < 0/005% | • دیستروشن |
| • Treble (H.F) | ±15dB@15KHz | • کنترل فرکانس زیر (تریبل) |
| • Mid (M.F) | ±15KH@1.5KHz | • کنترل فرکانس متوسط (میدرنج) |
| • Bass (L.F) | ±15dB@60Hz | • کنترل فرکانس (بم) باس |
| • Tape in | -22dB | • ورودی ضبط |
| • Tape out | -10dB | • خروجی ضبط |
| • 100 program DSP Effects | ۱۰۰ برنامه | • افکت دیجیتال |
| • Delay time | 100ms - 1000ms | • زمان تاخیر |
| • Reverb | 0.1sec. - 10sec. | |
| • Signal to Noise | 108dB | • نسبت سیگنال به نویز خروجی |
| • Dimension | H:84 W:56 D:38cm | • ابعاد |
| • Weight | 47/9Kg | • وزن |

• ۴۰۰۰ وات قدرت

• ۴ کانال آمپلی فایر مجزا هر یک به قدرت ۱۰۰۰ وات

• میکسر ۴ کاناله با سه بانده اکولایزر

• رادیو FM و ریموت کنترل

• اکوی دیجیتال ۱۰۰ برنامه

• MP3 با قابلیت ضبط و پخش انواع فایل های صوتی

• مجهز به محافظ اتصال کوتاه، اضافه بار و ولتاژ DC خروجی

• پهنای بانده 40Hz - 16KHz

• قابلیت تنظیم هر کانال برای بوق و بانده

• ورودی و خروجی های ضبط بصورت جداگانه، جک RCA

• خروجی AUX برای اتصال به آمپلی فایر دیگر یا مانیتور صوتی با ولوم کنترل

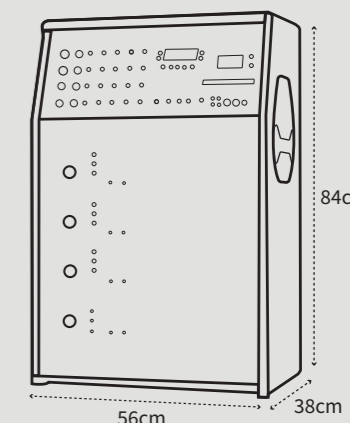

Amplifier TE-4400

آمپلی فایر TE-4400

• Input Mic ×4	۴ ورودی میکروفن (۲ ورودی جک مونو+۲ ورودی جک XLR کنی)	ورودی میکروفن
• Input AUX ×2	۲ ورودی آزاد جک مونو	ورودی آزاد
• Equalizer	دیجیتال ۳ بانوی	اکولایزر
• Mic (sensitivity/impedance)	-60dB 4.7KΩ	حساسیت و امپدانس ورودی میکروفن
• Aux/line (sensitivity/impedance)	-30dB 100KΩ	حساسیت و امپدانس ورودی AUX
• Equivalent input noise	-120dB	نسبت تعادل نویز ورودی
• S.N.R	98dB	نسبت سیگنال به نویز
• T.H.D	0/005%	دیستروشن
• Treble (H.F)	±15dB@15KHz	کنترل فرکانس زیر (تریبل)
• Mid (M.F)	±15KH@1.5KHz	کنترل فرکانس متوسط (میدرنج)
• Bass (L.F)	±15dB@60Hz	کنترل فرکانس (بم) باس
• Tape in	-22dB	ورودی ضبط
• Tape out	-10dB	خروجی ضبط
• 20×20 program DSP Effects	۲۰×۲۰ برنامه	افکت دیجیتال
• Delay time	100ms - 1000ms	زمان تاخیر
• Reverb	0.1sec. - 10sec.	
• Signal to Noise	108dB	نسبت سیگنال به نویز خروجی
• Dimension	H:84 W:56 D:38cm	ابعاد
• Weight	47Kg	وزن

- ۴۴۰۰ وات قدرت با میکسر ۴ کاناله
- ۴ کانال آمپلی فایر مجزا هر یک به قدرت ۱۱۰۰ وات
- افکت DSP ترکیبی ۲۰×۲۰ برنامه ای
- ۳ حافظه برای دسترسی سریع M1, M2, M3
- مدار انحصاری آزمایشگر فیش، کابل و بلندگو
- هشداردهنده عملکرد محافظ با نمایشگر نوری
- سیستم خنک کننده فن الکترونیکی ومجهز به نمایشگر نوری (LEVEL METER)
- قابلیت ضبط بروی فلش و کارت حافظه و پخش انواع فایل های صوتی ذخیره شده
- قابلیت تنظیم هر کانال برای بوق و باند
- ترمینال های مخصوص اتصال به دستگاه افکت با ولوم کنترل
- خروجی MONITOR OUT برای اتصال به آمپلی فایر دیگر یا باند اکتیو
- مجهز به سیستم Recorder - MP3Player - رادیو FM

آمپلی فایر مدل: TE-6000

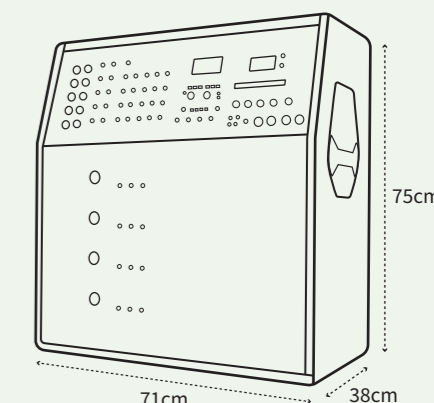

Amplifier TE-6000

آمپلی فایر TE-6000

- | | | |
|------------------------------------|---|----------------------------------|
| • Input Mic x8 | ۸ ورودی میکروفن (۳ ورودی جک مونو + ۵ ورودی جک XLR کننی) | • ورودی میکروفن |
| • Input AUX x2 | ۲ ورودی آزاد | • ورودی آزاد |
| • Equalizer | ۳ باندهی برای هر کانال | • اکولایزر |
| • Mic (sensitivity/impedance) | -60dB 4.7KΩ | • حساسیت و امپدانس ورودی میکروفن |
| • Aux/line (sensitivity/impedance) | -30dB 100KΩ | • حساسیت و امپدانس ورودی AUX |
| • Equivalent input noise | -120dB | • نسبت تعادل نویز ورودی |
| • S.N.R | <98dB | • نسبت سیگنال به نویز |
| • T.H.D | <0/005% | • دیستروشن |
| • Treble (H.F) | ±15dB@15KHz | • کنترل فرکانس زیر (تریبل) |
| • Mid (M.F) | ±15dB@1.5KHz | • کنترل فرکانس متوسط (میدرنج) |
| • Bass (L.F) | ±15dB@60Hz | • کنترل فرکانس (بم) باس |
| • Tape in | -22dB | • ورودی ضبط |
| • Tape out | -10dB | • خروجی ضبط |
| • DSP Effects | ۲۰۰+۲۰۰ برنامه | • افکت دیجیتال |
| • Delay time | 100ms - 1400ms | • زمان تاخیر |
| • Reverb | 0.1sec. - 10sec. | |
| • Signal to Noise | 108dB | • نسبت سیگنال به نویز خروجی |
| • Dimension | H:75 W:71 D:38cm | • ابعاد |
| • Weight | 54Kg | • وزن |

• ۶۰۰۰ وات قدرت

• ۴ کانال آمپلی فایر مجزا هر یک به قدرت ۱۵۰۰ وات

• افکت DSP ترکیبی ۲۰۰+۲۰۰ برنامه ای

• ۶ حافظه برای دسترسی سریع و آسان

• قابلیت پردازش، ساخت برنامه و ذخیره ۶۰ برنامه با نام و مشخصات دلخواه

• نمایشگر سطح سیگنال ورودی و ولت برق ورودی دیجیتال و دمای داخلی دستگاه دیجیتال

• انتخاب نوع بلندگو (باند و بوق) و انتخابگر خروجی هر کانال بصورت مونو و استریو

• MP3 اختصاصی تندر با قابلیت های ضبط و پخش انواع فایل های صوتی

• مدار تستر کابل و بلندگو اختصاصی تندر برای هر کانال آمپلی فایر (اتوماتیک)

• میکسر ۵ کاناله حرفه ای با امکانات: اکولایزر سه باندهی، فیلتر ۸۰ هرتز،

کنترل قله (Peak limiter) صوت ورودی



Portable Amplifier TE-800P

آمپلی فایر قابل حمل TE-800P

- Input Mic ×8 (۴ ورودی جک مونو + ۴ ورودی جک XLR کننی) ورودی میکروفن
- Input AUX ورودی های آزاد مختلف AUX ورودی آزاد
- Equalizer گرافیک ۷ باند اکولایزر
- Mic (sensitivity/impedance) -60dB 4.7KΩ حساسیت و امپدانس ورودی میکروفن
- Aux/line (sensitivity/impedance) -30dB 100KΩ حساسیت و امپدانس ورودی AUX
- Equivalent input noise -120dB نسبت تعادل نویز ورودی
- S.N.R <98dB نسبت سیگنال به نویز
- T.H.D <0/005% دیستروشن
- Treble (H.F) ±15dB@15KHz کنترل فرکانس زیر (تریبل)
- Mid (M.F) ±15dB@1.5KHz کنترل فرکانس متوسط (میدرنج)
- Bass (L.F) ±15dB@60Hz کنترل فرکانس (بم) باس
- Tape in -22dB ورودی ضبط
- Tape out -10dB خروجی ضبط
- DSP Effects افکت دیجیتال ۳۲ بیتی، ۱۶ حالت
- Delay time 100ms - 1000ms زمان تاخیری
- Reverb 0.1sec. - 10sec.
- Signal to Noise 108dB نسبت سیگنال به نویز خروجی
- Dimension H:70 W:78 D:20cm ابعاد
- Weight 30Kg وزن

• ۸۰۰ وات قدرت

• ۲ کانال آمپلی فایر مجزا هر یک به قدرت ۴۰۰ وات

• میکسر ۸ کاناله (۴ کانال مونو + ۲ کانال استریو) با ۳ باند اکولایزر

• رادیو FM و ریموت کنترل

• افکت دیجیتال ۳۲ بیتی ۱۶ حالت

• MP3 با قابلیت ضبط و پخش انواع فایل های صوتی

• مجهز به میکروفن بی سیم و یک مینی میکسر و بدنه فایبرگلاس

• پهنای باند 40Hz - 16KHz

• ۲ باند هر یک به قدرت ۲۵۰ وات با بلندگوهای ووفر و توییتر پرقدرت

• ورودی هر لاین بصورت مجزا ورودی (آزاد و میکروفن)

• ورودی و خروجی های ضبط بصورت جداگانه، جک RCA

• خروجی AUX برای اتصال به آمپلی فایر دیگر یا مانیتور صوتی با ولوم کنترل

آمپلی فایر قابل حمل در دو مدل

مدل: TE-400R



Portabl Amplifier TE-400R

آمپلی فایر قابل حمل TE-400R

• Input Mic ×3	۳ ورودی میکروفن
• Input AUX ×3	۳ ورودی آزاد AUX
• Equalizer	- اکولایزر
• Mic (sensitivity/impedance)	-48dB 3KΩ حساسیت و امپدانس ورودی میکروفن
• Aux/line (sensitivity/impedance)	-30dB 100KΩ حساسیت و امپدانس ورودی AUX
• Equivalent input noise	-120dB نسبت تعادل نویز ورودی
• S.N.R	<98dB نسبت سیگنال به نویز
• T.H.D	<0/005% دیستروشن
• Treble (H.F)	±15dB@10KHz کنترل فرکانس زیر (تریبل)
• Bass (L.F)	±15dB@50Hz کنترل فرکانس (بم) باس
• Tape in	-22dB ورودی ضبط
• Tape out	-10dB خروجی ضبط
• Delay time	20ms - 600ms زمان تاخیر
• Signal to Noise	104dB نسبت سیگنال به نویز خروجی
• Dimension	H:63 W:42 D:27cm ابعاد
• Weight	20Kg وزن

- آمپلی فایر پرتابل اهمی با ۴۰۰ وات قدرت
- ۲ کانال آمپلی فایر مجزا هر یک به قدرت ۲۰۰ وات
- میکسر ۳ کاناله و مجهز به یک میکروفن بی سیم
- رادیو FM و ریموت کنترل، دارای باتری ۲۴ ولت و قابلیت شارژ
- افکت دیجیتال بورد اکو بصورت (ولوم تکرار، تاخیر و اکو)
- MP3 با قابلیت ضبط و پخش انواع فایل های صوتی
- مجهز به محافظ اتصال کوتاه، اضافه بار و ولتاژ DC خروجی
- پهنای باند 40Hz - 15KHz
- ورودی هر لاین بصورت مجزا ورودی (آزاد و میکروفن)
- ورودی و خروجی های ضبط بصورت جداگانه، جک RCA و خروجی هدفون
- خروجی AUX برای اتصال به آمپلی فایر دیگر یا مانیتور صوتی با ولوم کنترل

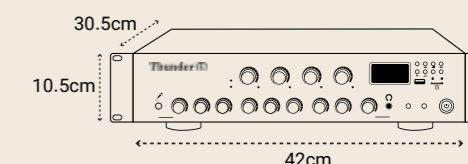

Stereo Amplifier TE-4CH1000

آمپلی فایر استریو TE-4CH1000

- سلکتور ۶ حالت تنظیم آرایش بلندگو ها
حالت ۱ (STEREO×2)
حالت ۲ (STEREO) + (MONO×2)
حالت ۳ (MONO×4)
حالت ۴ (STEREO) + (MONO) + (SUB)
حالت ۵ (STEREO SUR) + (STEREO SUB)
حالت ۶ (STEREO SUR) + (BRIDGE SUB)
- ۲ ورودی میکروفن جک کمبو و ۱ ورودی میکروفن جک TS
- ابعاد: H:10.5 D:42 W:30.5cm
- وزن 11 Kg

- آمپلی فایر اهمی ۱۰۰۰ وات
- ۴ کانال آمپلی فایر هر یک به قدرت ۳۴۰ وات (Max)
- دارای پیش زنگ و آژیر
- مجهز به MP3 Mute + رادیو FM، ریموت کنترل و بلوتوث
- LED نشان دهنده SIGNAL و CLIP
- اکوی دیجیتال با کنترل های تاخیر و تکرار
- خروجی هدفون همراه با ولوم کنترل
- خروجی های بلندگو در ۲ نوع ترمینال مخصوص فیش موزی و اسپیکون
- MP3 با نمایشگر LCD و قابلیت پخش انواع فایل های صوتی
- در دو رنگ مشکی و نقره ای

پابلیک آدرس آمپلی فایر

مدل: TE-450PA

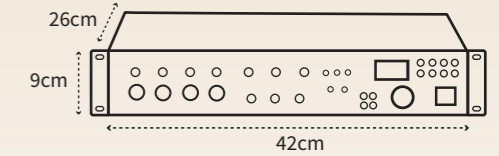

Public Address Amplifier TE-450PA

پابلیک آدرس آمپلی فایر TE-450PA

• System type	آمپلی فایر	نوع سیستم
• Power	450W	قدرت
• Mixer	۴ با ۲ باند اکولایزر	میکسر
• Input Mic	۳ ورودی میکروفن	ورودی میکروفن
• Input AUX	۱ ورودی آزاد مونو، ۱ ورودی آزاد AUX با فیش سونی	ورودی آزاد
• Amplifier channel	۱ کاناله	کانال آمپلی فایر
• Dimensions	W42 D26 H9 Cm	ابعاد
• Weight	5.350Kg	وزن
• MP3	دارد	MP3
• FM radio	دارد	رادیو FM
• Bluetooth	دارد	بلوتوث
• USB	دارد	USB
	دارد	ورودی Mointor out

- آمپلی فایر با ۴۵۰ وات قدرت
- قابلیت پخش انواع فایل های صوتی LCD با نمایشگر MP3
- ۳ ورودی میکروفن + ۱ ورودی آزاد AUX
- دارای پیش زنگ + آژیر
- اکوی دیجیتال با کنترل های تاخیر و تکرار
- قابلیت زون بندی بلندگوها در ۳ زون
- ورودی و خروجی های پخش و ضبط
- مجهز به محافظ الکترونیکی
- سیستم خنک کننده هیت سینک داخلی
- فن اتوماتیک الکترونیکیبده فلزی با رنگ استاتیک

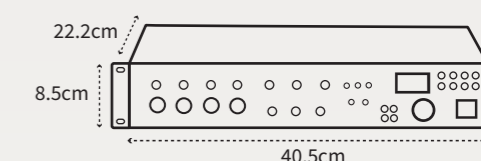

Public Address Amplifier TE-470PA

پابلیک آدرس آمپلی فایر TE-470PA

• System type	آمپلی فایر ولتی / اهمی	نوع سیستم
• Power	470W	قدرت
• Mixer	۴ با ۲ باند اکولایزر	میکسر
• Input Mic	۳ ورودی میکروفن	ورودی میکروفن
• Input AUX	۱ ورودی آزاد مونو، ۱ ورودی آزاد AUX با فیش سونی	ورودی آزاد
• Amplifier channel	۱ کاناله	کانال آمپلی فایر
• Dimensions	W40.5 D22.2 H8.5 Cm	ابعاد
• Weight	6.2Kg	وزن
• MP3	دارد	MP3
• FM radio	دارد	رادیو FM
• Bluetooth	دارد	بلوتوث
• USB	دارد	USB
	دارد	ورودی Mointor out

- ۴۷۰ وات قدرت
- مجهز به MP3 بانمایشگر LCD
- ۳ ورودی میکروفن + ۱ ورودی آزاد AUX
- اکوی دیجیتال با کنترل های تاخیر و تکرار
- دارای پیش زنگ و آژیر
- قابلیت زون بندی بلندگوها در ۳ زون
- قابلیت انتخاب نوع خروجی (ولتی یا اهمی) در زون بندی
- ورودی و خروجی های پخش و ضبط
- مجهز به محافظ الکترونیکی
- سیستم خنک کننده هیت سینک داخلی
- فن اتوماتیک الکترونیکی

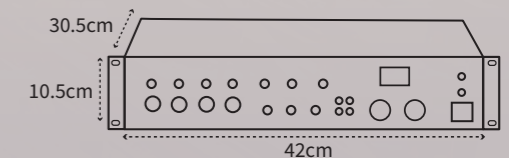

Public Address Amplifier TE-650PA

پابلیک آدرس آمپلی فایر TE-650PA

• System type	آمپلی فایر اهمی	نوع سیستم
• Power	650 W	قدرت
• Mixer	۴ با ۲ باند اکولایزر	میکسر
• Input Mic	۳ ورودی میکروفن	ورودی میکروفن
• Input AUX	۱ ورودی آزاد مونیو، ۱ ورودی آزاد AUX با فیش سونی	ورودی آزاد
• Amplifier channel	۲ کاناله	کانال آمپلی فایر
• Dimensions	W30.5 D42 H10.5 Cm	ابعاد
• Weight	6.7Kg	وزن
• MP3	دارد	MP3
• FM radio	دارد	رادیو FM
• Bluetooth	دارد	بلوتوث
• USB	دارد	USB
	دارد	ورودی Mointor out

- آمپلی فایر اهمی با ۶۵۰ وات قدرت
- مجهز به MP3 Mute + رادیو FM، ریموت کنترل و بلوتوث
- ۲ کانال آمپلی فایر
- دارای پیش زنگ + آژیر
- قابلیت نصب در رک های استاندارد
- MP3 با نمایشگر LCD
- مجهز به محافظ الکترونیکی
- اکوی دیجیتال با کنترل های تاخیر و تکرار
- سیستم خنک کننده داخلی با فن اتوماتیک الکترونیکی
- ورودی و خروجی های ضبط بصورت جداگانه، جک RCA برای اتصال سیستم های صوتی دیگر

پابلیک آدرس آمپلی فایر مدل: TE-680PA

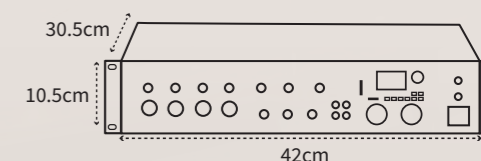

Public Address Amplifier TE-680PA

پابلیک آدرس آمپلی فایر TE-680PA

• System type	آمپلی فایر ۲ کاناله با خروجی اهمی و ولتی	نوع سیستم
• Power	680W	قدرت
• Mixer	۴ با ۲ باند اکولایزر	میکسر
• Input Mic	۳ ورودی میکروفن	ورودی میکروفن
• Input AUX	۱ ورودی آزاد مونو، ۱ ورودی آزاد AUX با فیش سونی	ورودی آزاد
• Amplifier channel	۲ کاناله	کانال آمپلی فایر
• Digital effect	دارد	افکت دیجیتال
• Dimensions	H10.5 W42 D30.5 Cm	ابعاد
• Weight	10.6Kg	وزن

- آمپلی فایر ولتی-اهمی با ۶۸۰ وات قدرت
- مجهز به MP3 Mute + رادیو FM، ریموت کنترل و بلوتوث
- ۲ کانال آمپلی فایر مجزا هر یک به قدرت ۳۴۰ وات
- دارای پیش زنگ + آژیر
- قابلیت نصب در رک های استاندارد
- MP3 با نمایشگر LCD و قابلیت پخش انواع فایل های صوتی
- مجهز به محافظ الکترونیکی با نمایشگر بار خروجی
- اکوی دیجیتال با کنترل های تاخیر و تکرار
- نمایشگر وات خروجی و سیستم خنک کننده داخلی با فن اتوماتیک الکترونیکی
- ورودی و خروجی های ضبط بصورت جداگانه، جک RCA برای اتصال سیستم های صوتی دیگر
- قابلیت استفاده همزمان از خروجی های ولتی و اهمی

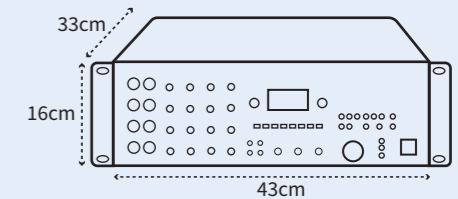

Smart Public Address Amplifier TE-1200PA

پابلیک آدرس آمپلی فایر هوشمند TE-1200PA

• Input Mic ×4	۴ ورودی میکروفن	ورودی میکروفن
• Input AUX ×4	۴ ورودی آزاد	ورودی آزاد
• Amplifier channel	۱ کانال	کانال آمپلی فایر
• Mic (sensitivity/impedance)	-60dB 4.7KΩ	حساسیت و امپدانس ورودی میکروفن
• Aux/line (sensitivity/impedance)	-30 dB 100 kΩ	حساسیت و امپدانس ورودی AUX
• Equivalent input noise	-120dB	نسبت تعادل نویز ورودی
• S.N.R	<98dB	نسبت سیگنال به نویز
• T.H.D	<0.005%	دیستروشن
• Treble (H.F)	±15dB@15KHz	کنترل فرکانس زیر (تریبل)
• Bass (L.F)	±15dB@60KHz	کنترل فرکانس بم (باس)
• Tape in	-22dB	ورودی ضبط
• Tape out	-10dB	خروجی ضبط
• Delay time	100ms - 1400 ms	زمان تاخیر
• Signal to Noise	108dB	نسبت سیگنال به نویز خروجی
• Reverb	1 sec. - 10 sec	Reverb
• Dimension	W33 D43 H16 Cm	ابعاد
• Weight	14.3Kg	وزن

- پاور قدرتمند ۱۲۰۰ وات با زون بندی ۶ کاناله هوشمند همراه با ۳ حافظه
- نشانگر بار مصرفی کل و هر یک از زون ها بصورت مجزا
- دارای صدای زنگ + آژیر و بلندگو داخلی
- میکسر ۴ کاناله و اکوی دیجیتال
- پخش و ضبط MP3 همراه با بلوتوث و رادیو، اختصاصی تندر
- ورودی و خروجی جهت موازی کردن نامحدود دستگاه ها
- ورودی و خروجی های ضبط بصورت جداگانه، جک RCA
- سیستم تشخیص نوع بلندگو و تقسیم اتوماتیک توان خروجی بین زونها
- سیستم اتوماتیک قطع صدای پخش صوت MP3، توسط کانال ۱ میکسر
- سیستم خنک کننده داخلی با فن اتوماتیک الکترونیکی
- سیستم تشخیص و خارج کردن زون معیوب از مدار و سیستم نظارت و کنترل بار خروجی
- دارای اندازه استاندارد رک، خروجی آزاد بلندگو و سیستم فن اتوماتیک

پاور آمپلی فایر هوشمند مدل: TE-1500W

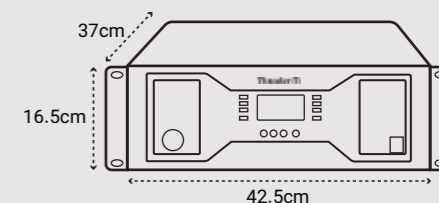

Smart Power Amplifier TE-1500W

پاور آمپلی فایر هوشمند TE-1500W

- | | | |
|----------------------|---|---------------------------|
| • Output power | 1500W | توان خروجی |
| • S.N.R | < 98db | نسبت سیگنال به نویز |
| • Input sensitivity | 0.5V~7.2V RMS | حساسیت ورودی |
| • Zone lode control | 2Ω/4Ω 70V/100V | کنترل بار زون ها |
| • Frequency response | 80Hz~16KHz | پاسخ فرکانسی |
| • Filter frequency | 150Hz~1.8KHz~10KHz ±5dB | فرکانس فیلتر |
| • Distortion | Total %0.1-1KHz 1W %0.005 | دیسٹورشن |
| • Cooling system | تغییر سرعت خودکار | سیستم خنک کننده |
| • Indicator | محافظ، سیگنال، محدودکننده، فعال بودن | نشانگرها |
| • Protector | اضافه بار، DC، حرارتی، اتصال کوتاه
تغییر ولوم، تغییر امپدانس خروجی | محافظ ها |
| • Max output voltage | 2Ω:20V 4Ω:30V 8Ω:40V
70V:70V 100V:100V RMS | بیشترین ولتاژ بر خروجی ها |
| • Required voltage | 200~250V 50~60-Hz | ولتاژ ورد نیاز |
| • Temperture range | -10°~50° | محدوده دمای محیط |
| • Dimension | H:16.5 W:42.5 D:37cm | ابعاد |
| • Weight | 17Kg | وزن |

- پاور قدرتمند ۱۵۰۰ وات
- مجهز به کنترل هوشمند ، شامل کنترل خودکار ولوم در حالت بار اضافی و افزایش دما
- تغییر امپدانس زون ها نسبت به اضافه بار مصرفی خارج نمودن زون معیوب از مدار
- انتخاب خروجی های ترکیبی اهمی-ولتی
- زون بندی اهمی و ولتی با ۳ زون
- زون بندی ترکیبی اهمی-ولتی
- اکولایزر ۳ بانندی dB Tone Control
- مجهز به ولوم دیجیتالی حافظه دار
- مجهز به سیستم های هوشمند برای انتخاب نوع و توان بلندگو

پاور آمپلی فایر + گیرنده دیجیتال مدل: TE-W2200

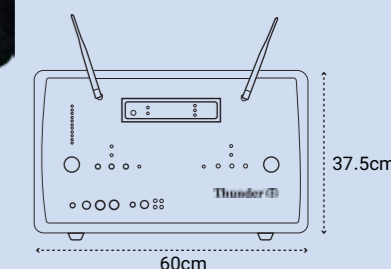

Power Amplifier + Digital Receiver TE-W2200

پاور آمپلی فایر + گیرنده دیجیتال TE-W2200

• Equalizer	۳ بانده	اکولایزر
• Mic (sensitivity/impedance)	-60dB 4.7KΩ	حساسیت و امپدانس ورودی میکروفن
• Aux/line (sensitivity/impedance)	-30dB 100KΩ	حساسیت و امپدانس ورودی AUX
• Equivalent input noise	-120 dB	نسبت تعادل نویز ورودی
• S.N.R	<98dB	نسبت سیگنال به نویز
• T.H.D	< 0/005%	دیستروشن
• Treble (H.F)	±15dB@15KHz	کنترل فرکانس زیر (تریبل)
• Mid (M.F)	±15dB@1.5KHz	کنترل فرکانس متوسط (میدرنج)
• Bass (L.F)	±15dB@60Hz	کنترل فرکانس (بم) باس
• Tape in	-22dB	ورودی ضبط
• Tape out	-10dB	خروجی ضبط
• Signal to Noise	108dB	نسبت سیگنال به نویز خروجی
• Dimension	H:37.5 W:60 D:36cm	ابعاد
• Weight	19.2Kg	وزن

• ۲۲۰۰ وات قدرت

• ۲ کانال آمپلی فایر مجزا هر یک به قدرت ۱۱۰۰ وات

• قابلیت انتخاب نوع و توان بلندگو

• نمایشگر وات خروجی

• نمایشگر دیجیتال ولتاژ برق ورودی

• محافظ الکترونیکی با نمایشگر

• ورودی میکروفون و آزاد

• با حساسیت بالا مناسب برای هیئات مذهبی، سازمان ها، کارخانجات

و مکان هایی که امکان کابل کشی ندارند

گیرنده بی سیم بدون پاور W-TH-R 4100

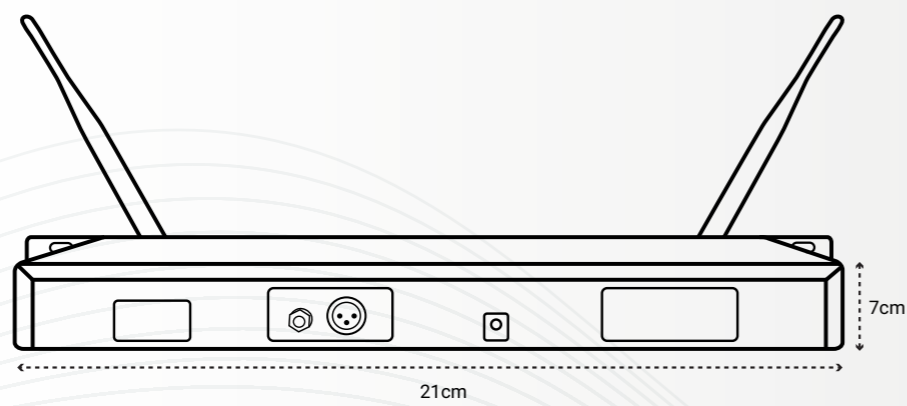
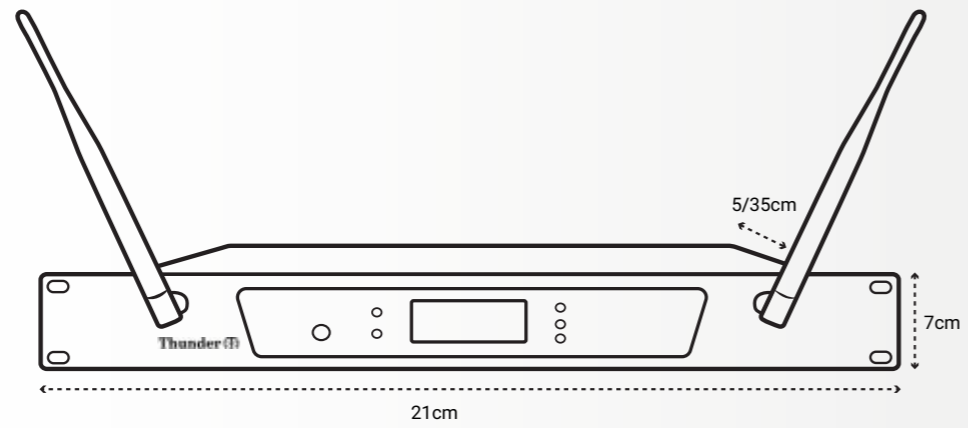

میکروفن بیسیم مدل: TMW-8099

میکروفن بیسیم مدل: TMW-8099

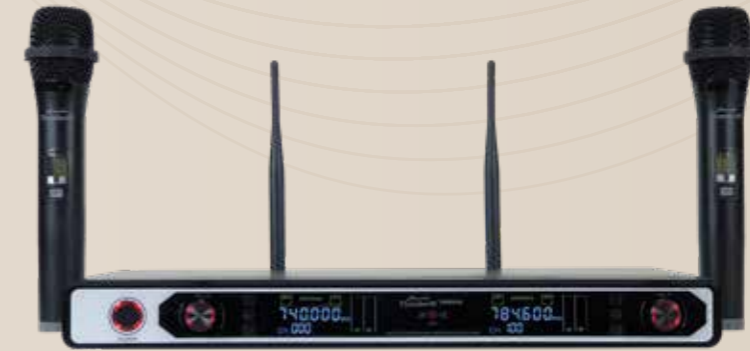
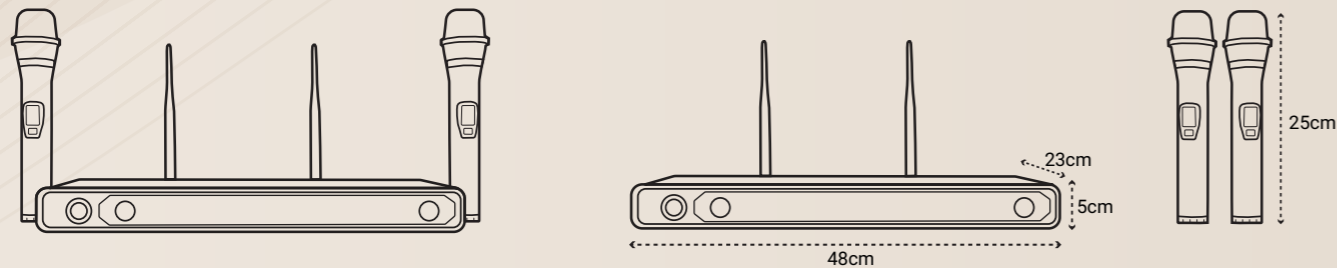

Wireless Microphone TMW-8099

میکروفن بیسیم TMW-8099

گیرنده	فرستنده (میکروفن)	مشخصات فنی
UHF: 620-950MHz 2*100 --- --- ≤0.5% 220V - 50Hz --- PLL Synthesized Superhetrodyne 90-dBm Balanceg & Unbalanced H:5 W:48 D:23cm 5Kg	UHF: 620-950MHz 100 ACT IR Port 80-10 mw ≥0.5% 1.5*2V AA 10 hr --- --- --- H: 25cm 2Kg	محدوده فرکانسی تعداد کانال مدولاسیون توان RF خروجی T.H.D در ۱ کیلوهرتز منبع تغذیه مدت کارکرد باتری Oscilation Mode نوع دریافت حساسیت ورودی خروجی صوتی ابعاد وزن

- میکروفن بی سیم حرفه ای UHF
- ۲ کانال
- مجهز به سوئیچ Mute
- مجهز به سیستم PLL
- ۱۰ ساعت عمر باتری
- صفحه نمایش LCD (بروی گیرنده و میکروفن)
- شامل گیرنده و دو عدد میکروفن دستی

میکروفن بیسیم مدل: TMW-9500

میکروفن بیسیم مدل: TMW-9500

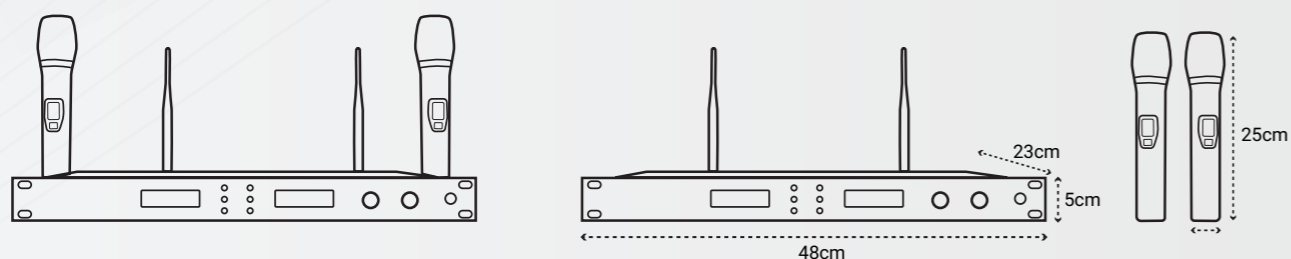

Wireless Microphone TMW-9500

میکروفن بیسیم TMW-9500

گیرنده	فرستنده (میکروفن)	مشخصات فنی
UHF: 620-950MHz 2*100 --- --- ≤0.5% 220V - 50Hz --- PLL Synthesized Superhetrodyne 90-dBm Balanceg & Unbalanced H:5 W:48 D:23cm 5Kg	UHF: 620-950MHz 100 ACT IR Port 80-10 mw ≥0.5% 1.5*2V AA 10 hr --- --- --- --- H: 25cm 2Kg	محدوده فرکانسی تعداد کانال مدولاسیون توان RF خروجی T.H.D در ۱ کیلوهرتز منبع تغذیه مدت کارکرد باتری Oscilation Mode نوع دریافت حساسیت ورودی خروجی صوتی ابعاد وزن

- میکروفن بی سیم حرفه ای UHF
- ۲ کانال
- مجهز به سویچ Mute
- مجهز به سیستم PLL
- ۱۰ ساعت عمر باتری
- صفحه نمایش LCD (بروی گیرنده و میکروفن)
- شامل گیرنده و دو عدد میکروفن دستی

میکروفن رومیزی

مدل: MC900/901



MC901

MC900

Desktop Microphone Mc 900/901

میکروفن رومیزی MC900/901

• Capsule type	خازنی	نوع کپسول
• Frequency response	60Hz - 16Khz	پاسخ فرکانسی
• Output impedance	75 اهم	امپدانس خروجی
• Input sensitivity	-42db +5db	حساسیت ورودی
• Power supply	DC3V - DC4.8V	منبع تغذیه

- کپسول خازنی
- دارای نمایشگر LED (نمایشگر روشن بودن میکروفن)
- خروجی جک کنی و معمولی
- منبع تغذیه DC3V - DC4.8V
- امپدانس خروجی 75Ω
- حساسیت ورودی -42db + 5db
- در دو مدل با پایه های 52 , 42cm
- کابل به متر ۵ متر

میکروفن رومیزی مدل: MC910



Desktop Microphone Mc 910

میکروفن رومیزی MC910

• Capsule type	خازنی	نوع کپسول
• Frequency response	60Hz - 16Khz	پاسخ فرکانسی
• Output impedance	75 اهم	امپدانس خروجی
• Input sensitivity	-42db +5db	حساسیت ورودی
• Power supply	DC3V - DC4.8V	منبع تغذیه

- کپسول خازنی
- دارای نمایشگر LED (نمایشگر روشن بودن میکروفن)
- خروجی جک کنی و معمولی
- منبع تغذیه DC3V - DC4.8V
- امپدانس خروجی 75Ω
- حساسیت ورودی -42db + 5db
- کابل به متر ۵ متر

میکروفن های دینامیکی باسیم



TM-20 TM-11 TM-10

Wired Dynamic Microphone TM10/11/20

میکروفن دینامیکی باسیم TM10/11/20

- System type میکروفن باسیم دستی دینامیکی
- Frequency response 40Hz - 18Khz
- Impedance $12\Omega \pm 30\%$ (در 1 KHz)
- Sensitivity 51 ± 3 dB
- Polar pattern کاردیوید
- Connector کابل ابریشمی 5 متری + کابل دو سر کنتنر

- نوع سیستم
- پاسخ فرکانسی
- امپدانس
- حساسیت
- الگوی قطبی
- کانکتور

- استفاده از مرغوبترین کپسول ها و قطعات الکترونیکی
- بدنه فلزی محکم و مقاوم با رنگ استاتیک و توری استنلس استیل
- دارای ترنس مچینگ داخلی برای تنظیم امپدانس و کاهش نویز
- دارای سیم پیچ کروی و فیلتر P.O.P در مدل های TM10-TM11
- امکان افزایش طول کابل بدون داشتن نویز
- پاسخ فرکانسی مناسب صوتی به همراه کنترل باس مطلوب
- تفکیک صوت اصلی از منابع صوتی متفرقه در محیط
- کاهش نویزهای ناشی از وزش باد در محیط
- کابل ابریشمی ۵ متری
- گلویی میکروفن و اسفنج بادگیر
- دارای کیف مخصوص



باند پسیو PS2-12 PRO X

باند پسیو PS2-12 MAX

باند پسیو PS-10

باند پسیو PS-8

- ۸۰۰ وات قدرت
- ووفر ۱۲ اینچ
- دارای دو بلندگوی صدای بم (ووفر) و زیر (توییتتر)
- بدنه مقاوم با کیفیت صوت مطلوب
- دو ورودی اسپیکون
- امپدانس 8Ω
- وزن: 16Kg
- ابعاد: H:60 D:32 W:42cm

- ۵۸۰ وات قدرت
- ووفر ۱۲ اینچ فول رنج
- دارای دو بلندگوی صدای بم (ووفر) و زیر (توییتتر)
- بدنه مقاوم با کیفیت صوت مطلوب
- دو ورودی اسپیکون
- امپدانس 16Ω
- وزن: 16Kg
- ابعاد: H:60 D:32 W:42cm

- ۳۰۰ وات قدرت
- ووفر ۱۰ اینچ
- دارای دو بلندگوی صدای بم (ووفر) و زیر (توییتتر)
- بدنه مقاوم با کیفیت صوت مطلوب
- دو ورودی اسپیکون
- امپدانس 16Ω و 8
- وزن: 7/45Kg
- ابعاد: H:51 D:26 W:33/5cm

- ۱۵۰ وات قدرت
- ووفر ۸ اینچ
- دارای دو بلندگوی صدای بم (ووفر) و زیر (توییتتر)
- بدنه مقاوم با کیفیت صوت مطلوب
- دو ورودی اسپیکون
- امپدانس 16Ω و 8
- وزن: 5/45Kg
- ابعاد: H:39/5 D:20 W:26cm

باند پسیو مدل: PS-15 PRO

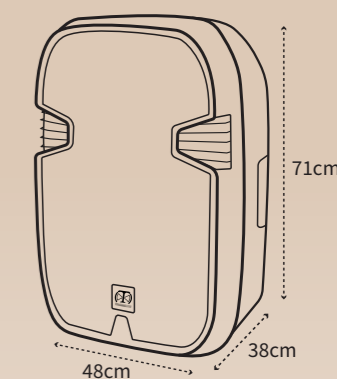

Passive Speaker PS-15 PRO

باند پسیو PS-15 PRO

• System type	باند پسیو	نوع سیستم
• Power	1000W	قدرت
• Impedance	8Ω	امپدانس
• Woofer	15"	ووفر
• Twitter	1.75"	توییتزر
• Dimensions	W38 - D48 - H71 Cm	ابعاد
• Weight	23.1Kg	وزن

- ۱۰۰۰ وات قدرت
- ووفر ۱۵ اینچ
- توییتزر ۱/۷۵ اینچ
- دارای دو بلندگوی صدای بم (ووفر) و زیر (توییتزر)
- بدنه مقاوم با کیفیت صوت مطلوب
- دو ورودی اسپیکون
- امپدانس 8Ω
- وزن: 23/1Kg
- ابعاد: H:71 D:38 W:48cm

باند اکتیو تایفون

مدل: TPS-SERIES D15 PRO



Active Speaker TYPHOON TPS-SERIES D15 PRO

باند اکتیو تایفون TPS-SERIES D15 PRO

• Amplifier	اکتیو	نوع بلندگو
• Speaker type	دارد	آمپلی فایر
• Woofer size	15"	اندازه ووفر
• Twitter size	1.75"	اندازه تویتر
• Continuous power	1050W	توان مداوم
• Maximum power	2000W	حداکثر توان (peak)
• Output connectors	کنون/XLR	کانکتور های خروجی
• Input connectors	XLR/TRS combo jack (2) - RCA	کانکتور های ورودی
• Frequency range connectors	45Hz - 18Khz	رنج فرکانسی
• maximum SPL (db)	135db	حداکثر SPL(db)
• Horizontal coverage angle	90°	زاویه پوشش افقی (درجه)
• Vertical coverage angle	60°	زاویه پوشش عمودی (درجه)
• Dimensions	H69 W39.5 D44cm	ابعاد (cm)
• Weight	25.7kg	وزن
• Body Material	چوب (Polywood 18mm)	جنس بدنه
• Bluetooth	دارد	بلوتوث
• MP3	دارد	MP3

- ووفر ۱۵ اینچ Neodymium با سیم پیچ دو ردیف ۷۵mm
- تیوتر ۱/۷۵ اینچ Neodymium با سیم پیچ ۴۴mm
- ۱۰۵۰ وات قدرت مداوم (۲۰۰۰ وات Peak)
- مجهز به سه ورودی MIC/LINE/RCA
- دارای نشان دهنده LCD
- مجهز به DSP
- مجهز به MP3, USB, BLUETOOTH
- پوشش صوتی یکنواخت، ۹۰° عمودی و ۶۰° افقی
- مجهز به ۴ پری ست از پیش تنظیم شده توسط کارخانه (Music, Live, Speed, Club)

باند پسیو تایفون مدل: CS500



Passive Speaker TYPHOON CS500

باند پسیو تایفون CS500

• System type	باند پسیو ۵ اینچ	نوع سیستم
• Power	80W	قدرت
• Frequency response	50Hz - 15Khz	پاسخ فرکانسی
• Frequency range	80Hz - 15Khz	دامنه فرکانسی
• allergy	91db	حساسیت
• Impedance	8 اهم	امپدانس
• Dimensions	W16 D16 H22 Cm	ابعاد
• Weight	2.15Kg	وزن

- ووفر ۵ اینچ با بازده بالا
- توپیتر ۷۵/۰ اینچ
- توری محافظ
- امپدانس ۸Ω
- قابل استفاده برای پخش صدای زنده
- پوشش صوتی یکنواخت، ۱۰۰° عمودی و ۷۰° افقی
- وزن 2/15Kg
- ابعاد: H:22 D:16 W:16cm
- در دو رنگ سیاه و سفید

باند پسیو تایفون مدل: CS800

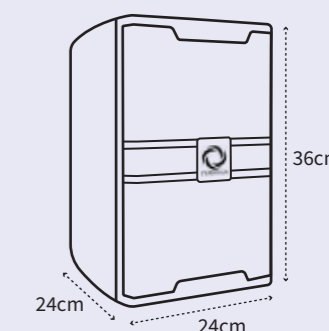

Passive Speaker TYPHOON CS800

باند پسیو تایفون CS800

• System type	باند پسیو ۸ اینچ	نوع سیستم
• Power	300W	قدرت
• Frequency response	50Hz - 15Khz	پاسخ فرکانسی
• Frequency range	80Hz - 15Khz	دامنه فرکانسی
• allergy	91db	حساسیت
• Impedance	8 اهم	امپدانس
• Dimensions	W24 D24 H36 Cm	ابعاد
• Weight	6.8Kg	وزن

- ووفر ۸ اینچ با بازده بالا
- تویبتر ۱ اینچ
- توری محافظ
- قابل استفاده برای پخش صدای زنده
- قابل استفاده در کنار بلندگوهای ساب ووفر
- پوشش صوتی یکنواخت، ۱۰۰° عمودی و ۷۰° افقی
- وزن 6/8Kg
- ابعاد: H:36 D:24cm W:24cm
- در دو رنگ سیاه و سفید

بلندگو سقفی مدل: TSC65/65T

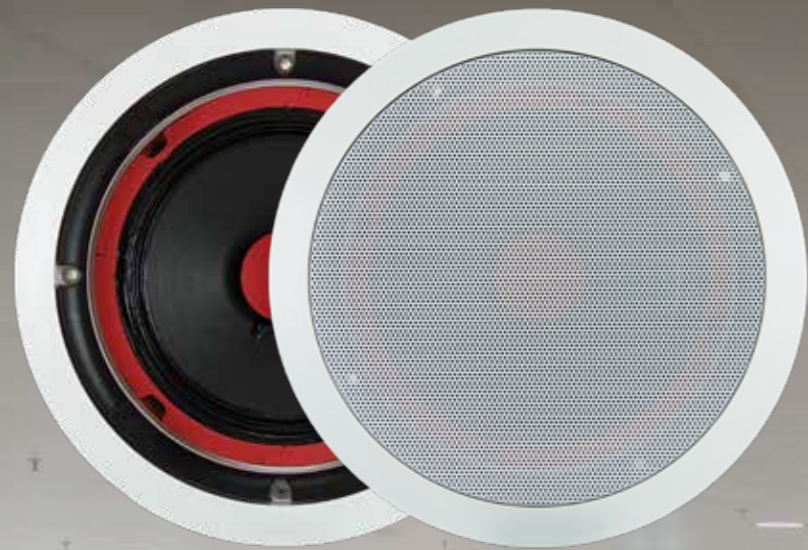

بلندگو سقفی TSC65

مدل TSC65		
Max Power	15 W	قدرت
Rated Power	3/4.5/6/7/9/14 W	ترکیب توان خروجی
Opening angle at 1 KHz/4 KHz(-6 dB)	175°/55°	پوشش دهی
SPL (1W/1M)	86 dB	حداکثر سطح فشار صوتی
Frequency range	85 Hz to 18 KHz	پاسخ فرکانسی
Cutout Size	200 mm	اندازه برش
Dimensions	75×240 mm	ابعاد
Weight	1.250 gr	وزن

بلندگو سقفی مدل: TSC80

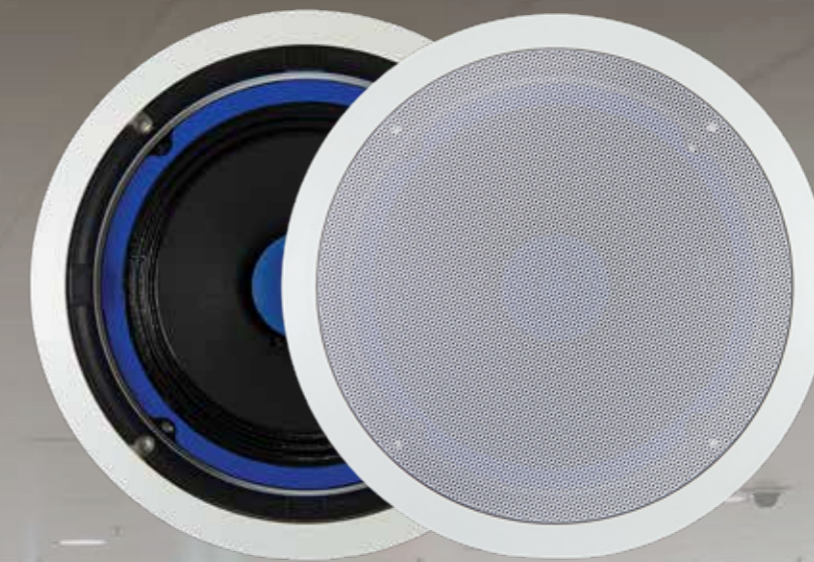

بلندگو سقفی TSC80

مدل TSC80		
Max Power	30 W	قدرت
Rated Power	9/14/18/28/37 W	ترکیب توان خروجی
Opening angle at 1 KHz/4 KHz(-6 dB)	175°/55°	پوشش دهی
SPL (1W/1M)	98 dB	حداکثر سطح فشار صوتی
Frequency range	75 Hz to 18 KHz	پاسخ فرکانسی
Cutout Size	240 mm	اندازه برش
Dimensions	95×280 mm	ابعاد
Weight	2.100 gr	وزن

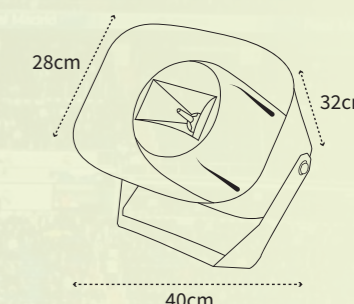

Music Horn TMH-16T100

موزیک هورن TMH-16T100

Mechanical Specifications

• Screws	Stainless steel
• Connection	Screw Terminal Block
• Speaker	6.5 Inch Aluminum basket
• Magnate	120 mm, Voice Coil: 1Inch
• Holder	4 mm Aluminum
• Weight	6.8Kg
• Dimension	L: 32 W: 40 H: 28cm

Electrical Specifications

• Rated Power	100W
• Rated input	100W at 70/100V; 150W at 8Ω/16Ω
• High Impedance	100Ω, 200Ω, 800Ω, 1.1KΩ, 2.2KΩ, 2.KΩ
• Driver Impedance	8Ω Or 16Ω
• Power Taps	100V:100W, 50W, 25W, 18W, 9W, 7W 70V:50W, 25W, 13W, 9W, 4.5W, 3.5W
• Sound Pressure Level	97dB to 112dB (SPL)
• Effective Frequency Range	50Hz to 20KHz

• ۱۰۰ وات توان خروجی (بدون ترانس مچینگ و با ترانس مچینگ)

- کیفیت پخش صوت باند + پرتاب صوت بوق
- حساسیت بالا + زاویه باز برای پخش صوت فراگیر
- دارای بلندگوی داخلی ووفر و توییتر
- قدرت خروجی قابل تنظیم، متناسب با محیط (از ۳/۵ تا ۱۰۰ وات در امپدانس های ۸ و ۱۶ اهم)
- بدنه پلاستیکی از جنس ABS
- ضد اشعه ماوراءبنفش (Anti UV)
- مناسب برای استفاده در هر شرایط آب و هوایی





Smart Home Systems

سیستم‌های هوشمند خانگی
(دستگاه‌های صوتی)

آمپلی فایر دیجیتال هوشمند مدل: TY-325 PRO

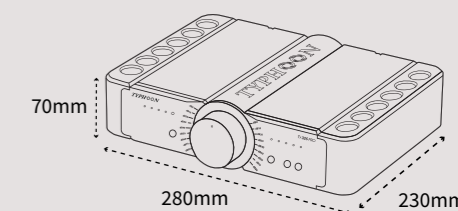

Smart Digital Amplifier TY-325 PRO

آمپلی فایر دیجیتال هوشمند TY-325 PRO

• System type	آمپلی فایر دیجیتال 2.1 کانال	نوع سیستم
• Stereo power	300 + 300 وات	توان استریو
• Subwoofer power	600 وات	توان ساب ووفر
• Stereo output impedance	4 تا 16 اهم	امپدانس خروجی استریو
• Frequency response	20Hz - 48KHz	پاسخ فرکانسی
• Inputs	USB INTERFACE / COAXIAL / OPTICAL / BLUETOOTH / AUX	ورودی ها
• Sampling rate USB	96KHz - 24 Bit	نرخ نمونه برداری USB
• Sampling rate OPT-COAX	192KHz - 24 Bit	نرخ نمونه برداری OPT-COAX
• Bluetooth unlocking formats	SBC/AAC/APTX HD/LDAC	فرمت های بازگشایی بلوتوث
• Equalizer	دارد	اکولایزر
• Work efficiency	%95	بازده کاری
• Body Material	آلومینیوم آلیاژی آنادایز مشکی	جنس بدنه
• Weight	4.750 Kg	وزن
• Dimensions	280 × 230 × 70 mm	ابعاد

- یک محصول حرفه ای دکوراتیو هوشمند با قابلیت های متعدد و جذاب
- آمپلی فایر دیجیتال 2.1 کانال کلاس D
- سیستم ولوم کنترل هوشمند حجم صدای خروجی
- اکولایزر پیشرفته 3 بانده در 5 سطح مختلف
- تنظیم حجم صدای خروجی و فرکانس ساب ووفر در 5 سطح مختلف
- بلوتوث 5.1 با قابلیت بازگشایی انواع فرمت ها از جمله LDAC
- ورودی (Type B) USB Interface حرفه ایی با نرخ نمونه برداری 96KHz
- Decoder حرفه ایی
- شامل یک کنترل از راه دور که میتواند تمام تنظیمات عمومی را انجام داد

آمپلی فایر دیجیتال استریو DAC-AMP تایفون مدل: TY-60

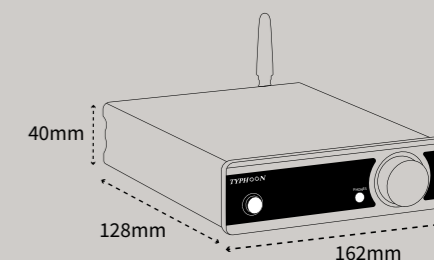

Stereo Digital Amplifier TY-60

آمپلی فایر دیجیتال استریو TY-60

• System type	آمپلی فایر دیجیتال 2 کانال	نوع سیستم
• Maximum stereo power	100 + 100 وات	حداکثر توان استریو
• Stereo output impedance	4 تا 8 اهم	امپدانس خروجی استریو
• Frequency response	20Hz - 20KHz	پاسخ فرکانسی
• Inputs	USB/COAX/OPT/BLUETOOTH/AUX	ورودی ها
• Sampling rate USB	96KHz - 24 Bit	نرخ نمونه برداری USB
• Sampling rate OPT-COAX	192KHz - 24 Bit	نرخ نمونه برداری OPT-COAX
• Bluetooth unlocking formats	SBC/AAC/APTX HD/LDAC	فرمت های بازگشائی بلوتوث
• Equalizer	دارد	اکولایزر
• Work efficiency	%95	بازده کاری
• Body Material	الومنیوم	جنس بدنه
• Weight	0.610 Kg	وزن
• Dimensions	162 × 128 × 40 mm	ابعاد

- آمپلی فایر دیجیتال استریو کلاس D
- حرفه ای Decoder
- توان خروجی 100+100 وات
- همراه با آداپتور و ریموت کنترل
- قابل استفاده در سیستم های خانه هوشمند
- ورودی USB Type B با مدار معروف K2M ES9018
- دارای 5 ورودی صوتی
- USB / COAX / OPT / BLUETOOTH / AUX
- بلوتوث 5 با قابلیت بازگشائی انواع فرمت های
- SBC / AAC / APTX / APTX HD / LDAC
- در دو رنگ مشکی و نقره ای

آمپلی فایر دیجیتال استریو+ساب ووفر مدل: TE-45

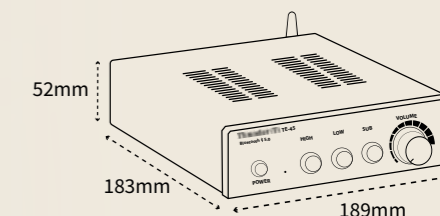

Stereo Digital Amplifier + Subwoofer TE-45

آمپلی فایر دیجیتال استریو+ ساب ووفر TE-45

• System type	آمپلی فایر دیجیتال 2.1 کانال	نوع سیستم
• Maximum stereo power	300 + 300 وات	حداکثر توان استریو
• Maximum subwoofer power	600 وات	حداکثر توان ساب ووفر
• Frequency response	20Hz - 20KHz	پاسخ فرکانسی
• Stereo output impedance	8 تا 16 اهم	امپدانس خروجی استریو
• Subwoofer output impedance	4 تا 8 اهم	امپدانس خروجی ساب ووفر
• Work efficiency	%95	بازده کاری
• Bluetooth module	QCC3034 V5.0	ماژول بلوتوث
• Equalizer	دارد	اکولایزر
• Operating voltage	100 - 240 AC	ولتاژ کارکرد
• Body Material	الومنیوم	جنس بدنه
• Weight	1.45 Kg	وزن
• Dimensions	183 × 189 × 52 mm	ابعاد

- دیجیتال، استریو، پر قدرت، ساب ووفر (2.1 کانال)
- قدرت خروجی ۳۰۰+۳۰۰ وات استریو + ساب ووفر ۶۰۰ وات
- دارای ورودی های بلوتوث 5 و AUX (جک RCA)
- دارای منبع تغذیه سوئیچینگ داخلی با توان بالا
- قابل استفاده در سیستم های خانه هوشمند ، رستوران و ...
- استفاده از دو تراشه TPA 3255 برای کیفیت بالای پخش صوت
- بازده کاری ۹۵ درصد
- ابعاد 183 × 52 × 189 mm
- وزن 1.45 Kg
- در دو رنگ مشکی و نقره ای

آمپلی فایر دیجیتال استریو+ساب ووفر مدل: TE-36

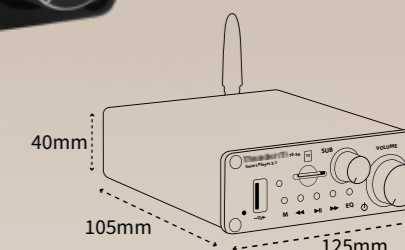

Stereo Digital Amplifier + Subwoofer TE-36

آمپلی فایر دیجیتال استریو+ ساب ووفر TE-36

• System type	آمپلی فایر دیجیتال 2.1 کانال	نوع سیستم
• Maximum stereo power	50 + 50 وات	حداکثر توان استریو
• Maximum subwoofer power	100 وات	حداکثر توان ساب ووفر
• Frequency response	20Hz - 20KHz	پاسخ فرکانسی
• Stereo output impedance	4 تا 16 اهم	امپدانس خروجی استریو
• Subwoofer output impedance	4 تا 8 اهم	امپدانس خروجی ساب ووفر
• Work efficiency	%95	بازده کاری
• Bluetooth	دارد	بلوتوث
• Equalizer	دارد	اکولایزر
• Operating voltage	24 - 12 V.DC	ولتاژ کارکرد
• Body Material	الومینیوم	جنس بدنه
• Weight	0.400 Kg	وزن
• Dimensions	125 × 105 × 40 mm	ابعاد

- دیجیتال، استریو، ساب ووفر (2.1 کانال) کلاس D
- قدرت خروجی ۵۰+۵۰ وات استریو + ساب ووفر ۱۰۰ وات
- به همراه آداپتور و ریموت کنترل
- قابل استفاده در سیستم های خانه هوشمند ، رستوران و ...
- مناسب برای استفاده باندهای سقفی و دیواری ۴ تا ۱۶ اهم
- دارای ورودی های SD cart TF - USB - AUX - بلوتوث 5 - رادیو FM
- ابعاد 125 × 105 × 40 mm
- وزن 0.400 Kg

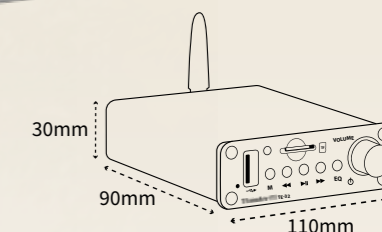

Stereo Digital Amplifier TE-32

آمپلی فایر دیجیتال استریو TE-32

- System type آمپلی فایر دیجیتال ۲ کانال
- Maximum stereo power 50 + 50 وات
- Frequency response 20Hz - 20KHz
- Stereo output impedance 4 تا 16 اهم
- Work efficiency %95
- Bluetooth دارد
- Equalizer دارد
- Operating voltage 24 - 12 V.DC
- Body Material آلومینیوم
- Weight 0.250 Kg
- Dimensions 110 × 90 × 30 mm

- نوع سیستم حداکثر توان استریو پاسخ فرکانسی امیدانس خروجی استریو بازده کاری بلوتوث اکولایزر ولتاژ کارکرد جنس بدنه وزن ابعاد

- دیجیتال، استریو (2 کانال) کلاس D
- قدرت خروجی ۵۰+۵۰ وات استریو
- به همراه آداپتور و ریموت کنترل
- قابل استفاده در سیستم های خانه هوشمند
- دارای ورودی های TF SD card - USB - AUX - بلوتوث 5
- مناسب برای استفاده باندهای سقفی و دیواری ۴ تا ۱۶ اهم
- ابعاد 110 × 90 × 30 mm
- وزن 0.250 Kg
- در دو رنگ مشکی و نقره ای

مینی آمپلی فایر دیجیتال استریو مدل: TH-100D

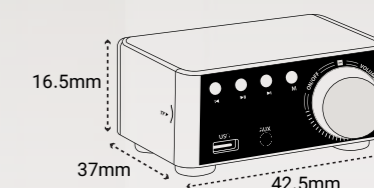

Mini Digital Stereo Amplifier TH-100D

مینی آمپلی فایر دیجیتال استریو TH-100D

• System type	مینی آمپلی فایر دیجیتال 2 کانال	نوع سیستم
• Maximum stereo power	50 + 50 وات	حداکثر توان استریو
• Frequency response	20Hz - 20KHz	پاسخ فرکانسی
• Stereo output impedance	4 تا 16 اهم	امپدانس خروجی استریو
• Work efficiency	%95	بازده کاری
• Bluetooth	دارد	بلوتوث
• Adapter	دارد	آداپتور
• Operating voltage	24-9V.DC	ولتاژ کارکرد
• Body Material	پلاستیک	جنس بدنه
• Weight	0.230 Kg	وزن
• Dimensions	110 × 70 × 50 mm	ابعاد

- دیجیتال، استریو (۲ کانال) کلاس D
- قدرت خروجی ۵۰+۵۰ وات استریو
- قابل استفاده در سیستم‌های خانه هوشمند
- مناسب برای استفاده باندهای سقفی و دیواری ۴ تا ۱۶ اهم
- دارای ورودی‌های RCA / AUX / USB / TF cart / بلوتوث ۵
- به همراه آداپتور
- در دو رنگ مشکی و نقره‌ای

TYC500
TYC600
TYC650



بلندگو سقفی TYC650

- بلندگو سقفی توییتردار ۶/۵ اینچ
- قدرت (100W Peak) 50W
- امپدانس 8Ω
- پاسخ فرکانسی 38Hz - 20KHz
- حساسیت 94dB
- اندازه برش 20Cm



بلندگو سقفی TYC600

- بلندگو سقفی توییتردار ۶/۵ اینچ
- قدرت (80W Peak) 40W
- امپدانس 8Ω
- پاسخ فرکانسی 40Hz - 20KHz
- حساسیت 92dB
- اندازه برش 20Cm



بلندگو سقفی TYC500

- بلندگو سقفی توییتردار ۵/۲۵ اینچ
- قدرت (60W Peak) 30W
- امپدانس 8Ω
- پاسخ فرکانسی 45Hz - 20KHz
- حساسیت 90dB
- اندازه برش 18Cm

A modern, minimalist living room with a large window, a grey sofa, a coffee table, and a fireplace. The room is bright and airy, with a clean, contemporary aesthetic. The text is centered in a white rounded rectangle.

Decorative Sound Systems

سیستم‌های صوتی دکوراتیو

اسپیگر مانتورینگ پسیو مدل: TY-ARP8



اسپیگر مانتورینگ پسیو مدل: TY-ARP6



اسپیگر مانتورینگ پسیو TY-ARP8

- اسپیکر مانتورینگ پسیو ۴ اهم
- ووفر ۸ اینچ
- توان (250W peak) 120W
- تویپتر ۱ اینچ نئودیوم با صفحه سیلک طبیعی
- جنس بدنه چوب
- پاسخ فرکانسی 45Hz - 22KHz
- حساسیت Sensitivity 96 dB
- وزن (جفت) 21Kg
- ابعاد H:38.5cm D:31.5cm W:27cm
- در دو رنگ مشکی و سفید

اسپیگر مانتورینگ پسیو TY-ARP6

- اسپیکر مانتورینگ پسیو ۴ اهم
- ووفر ۶/۵ اینچ
- توان (150W peak) 85W
- تویپتر ۱ اینچ نئودیوم با صفحه سیلک طبیعی
- جنس بدنه چوب
- پاسخ فرکانسی 45Hz - 22KHz
- حساسیت Sensitivity 96 dB
- وزن (جفت) 16Kg
- ابعاد H:39cm D:27cm W:22cm
- در دو رنگ مشکی و سفید

اسپیگر مانتورینگ اکتیو مدل: TY-ARA8



اسپیگر مانتورینگ اکتیو TY-ARA8

- اسپیکر مانتورینگ اکتیو
- ووفر ۸ اینچ
- توان (250W peak) 120W
- تویپتر ۱ اینچ نئودیوم با صفحه سیلک طبیعی
- جنس بدنه چوب
- پاسخ فرکانسی 45Hz - 22KHz / Sensitivity 96 dB
- ورودی XLR / TRS / RCA
- وزن 11.45Kg
- ابعاد H:38.5cm D:31.5cm W:27cm
- در دو رنگ مشکی و سفید

اسپیگر مانتورینگ اکتیو مدل: TY-ARA6



اسپیگر مانتورینگ اکتیو TY-ARA6

- اسپیکر مانتورینگ اکتیو
- ووفر ۶/۵ اینچ
- توان (150W peak) 85W
- تویپتر ۱ اینچ نئودیوم با صفحه سیلک طبیعی
- جنس بدنه چوب
- پاسخ فرکانسی 45Hz - 22KHz / Sensitivity 96 dB
- ورودی XLR / TRS / RCA
- وزن 8.7Kg
- ابعاد H:39cm D:27cm W:22cm
- در دو رنگ مشکی و سفید

اسپیکر دکوراتیو خانگی اکتیو مدل: TY-H5A

اسپیکر دکوراتیو خانگی پسیو مدل: TY-H5

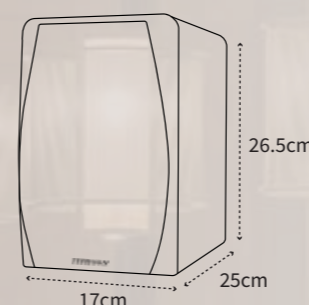
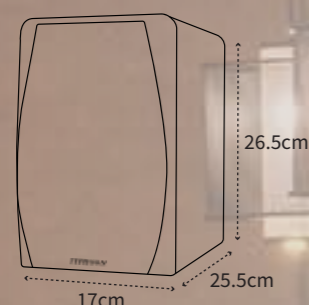

اسپیکر دکوراتیو خانگی اکتیو TY-H5A

اسپیکر دکوراتیو خانگی پسیو TY-H5

- اسپیکر دکوراتیو خانگی اکتیو
- ووفر ۵/۵ اینچ
- توان (90W peak) 50W
- توپیتر ۱ اینچ
- جنس بدنه چوب
- خروجی ساب ووفر اکتیو و دارای ریموت کنترل
- پاسخ فرکانسی 55Hz - 20KHz
- ورودی BLUETOOTH / USB / SD / COAX / OPTICAL / AUX
- وزن (جفت) 11.2Kg
- ابعاد H:26.5cm D:25cm W:17cm

- اسپیکر دکوراتیو خانگی پسیو ۶ اهم
- ووفر ۵/۵ اینچ
- توان (90W peak) 50W
- توپیتر ۱ اینچ
- جنس بدنه چوب
- پاسخ فرکانسی 55Hz - 20KHz
- توری پارچه ای محافظ بلندگو
- وزن (جفت) 10Kg
- ابعاد H:26.5cm D:25cm W:17cm

اسپیکر دکوراتیو خانگی اکتیو مدل: TY-H7A

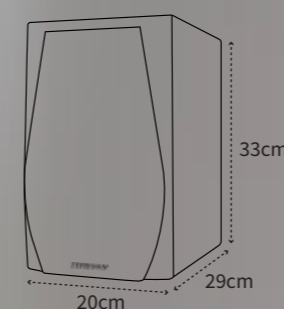
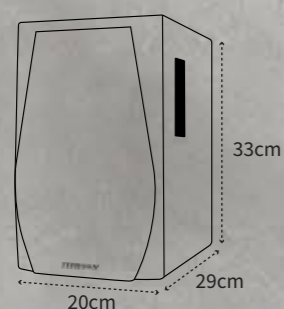

اسپیکر دکوراتیو خانگی پسیو مدل: TY-H7

اسپیکر دکوراتیو خانگی اکتیو TY-H7A

- اسپیکر دکوراتیو خانگی اکتیو
- ووفر ۶/۵ اینچ
- توان (120W peak) 70W
- توییتر ۱/۵ اینچ
- جنس بدنه چوب
- خروجی ساب ووفر اکتیو و دارای ریموت کنترل
- پاسخ فرکانسی 55Hz - 20KHz
- ورودی BLUETOOTH / USB / SD / COAX / OPTICAL / AUX
- وزن (جفت) 16.2Kg
- ابعاد H:33cm D:29cm W:20cm
- در دو رنگ سفید و چوب روشن

اسپیکر دکوراتیو خانگی پسیو TY-H7

- اسپیکر دکوراتیو خانگی پسیو ۶ اهم
- ووفر ۶/۵ اینچ
- توان (120W peak) 70W
- توییتر ۱/۵ اینچ
- جنس بدنه چوب
- پاسخ فرکانسی 55Hz - 20KHz
- توری پارچه ای محافظ بلندگو
- وزن (جفت) 15.25Kg
- ابعاد H:33cm D:29cm W:20cm
- در دو رنگ سفید و چوب روشن

اسپیکر دکوراتیو خانگی اکتیو مدل: TY-H16A



اسپیکر دکوراتیو خانگی پسیو مدل: TY-H16



اسپیکر دکوراتیو خانگی اکتیو TY-H16A

- دو عدد میکروفن بیسیم
- سیستم کارائوکی (KTV)
- اسپیکر دکوراتیو خانگی اکتیو
- ووفر ۶/۵ اینچ
- توان 2 × 160W (240W peak)
- توپیتر ۱/۵ اینچ
- جنس بدنه چوب
- خروجی ساب ووفر اکتیو و دارای ریموت کنترل
- پاسخ فرکانسی 45Hz - 20KHz
- ورودی BLUETOOTH / USB / SD / COAX / OPTICAL / AUX / MICROPHONE
- وزن (جفت) 16.5Kg
- ابعاد H:35cm D:35.5cm W:22.5cm

اسپیکر دکوراتیو خانگی پسیو TY-H16

- اسپیکر دکوراتیو خانگی پسیو ۶ اهم
- ووفر ۶/۵ اینچ
- توان 2 × 160W (240W peak)
- توپیتر ۱/۵ اینچ
- جنس بدنه چوب
- پاسخ فرکانسی 45Hz - 20KHz
- توری پارچه ای محافظ بلندگو
- وزن (جفت) 16Kg
- ابعاد H:35cm D:35.5cm W:22.5cm

ساب ووفر خانگی اکتیو مدل: TY-SB8A

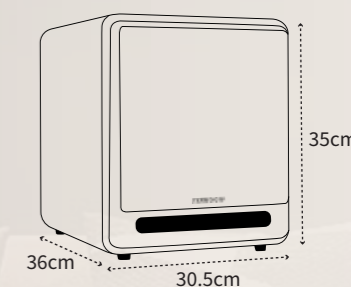

Active Home Subwoofer TY-SB8A

ساب ووفر خانگی اکتیو TY-SB8A

• System type	باندساب ووفر خانگی ۸ اینچ	نوع سیستم
• Power	150W(280W Peak)	قدرت
• Frequency response	50Hz - 500Hz	پاسخ فرکانسی
• Woofer size	8"	اندازه ووفر
• Body Material	چوب	جنس بدنه
• Dimensions	W30.5 D36 H35 Cm	ابعاد
• Weight	12.150Kg	وزن

• ساب ووفر خانگی اکتیو

• ووفر ۸ اینچ

• ورودی L + R

• ورودی SUB

• کلید تغییر فاز

• ولوم کنترل فرکانس

• وزن 12.150Kg

• ابعاد H:35cm D:36cm W:30.5cm

• در سه رنگ چوب روشن، گردویی و مشکی

ساب ووفر خانگی اکتیو مدل: TY-SB10A

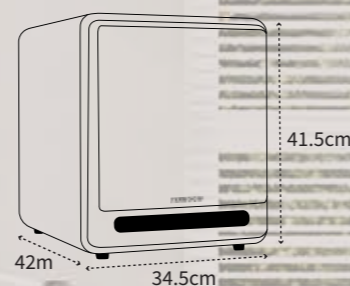

ساب ووفر خانگی اکتیو TY-SB10A

- ساب ووفر خانگی اکتیو
- ووفر ۱۰ اینچ
- توان 150W (280W Peak)
- جنس بدنه چوب
- پاسخ فرکانسی 45Hz - 500Hz
- وزن 16.350Kg
- ابعاد H:41.5cm D:42cm W:34.5cm
- در سه رنگ چوب روشن، گردویی و مشکی

ساب ووفر خانگی پسیو مدل: TY-SB10

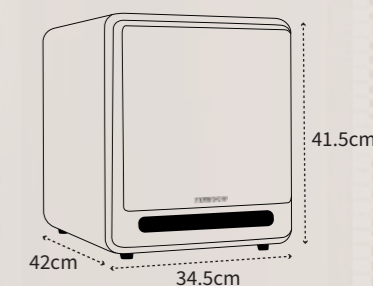

ساب ووفر خانگی پسیو TY-SB10

- ساب ووفر خانگی پسیو ۴ اهم
- ووفر ۱۰ اینچ
- توان 150W (280W Peak)
- جنس بدنه چوب
- پاسخ فرکانسی 45Hz - 500Hz
- وزن 15.350Kg
- ابعاد H:41.5cm D:42cm W:34.5cm
- در سه رنگ چوب روشن، گردویی و مشکی

ساب ووفر خانگی پسیو مدل: TY-SB12

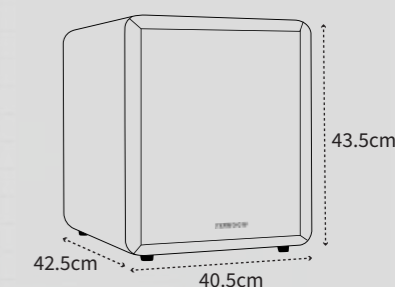

Passive Home Subwoofer TY-SB12

ساب ووفر خانگی پسیو TY-SB12

- System type ساب ووفر خانگی ۱۲ اینچ
- Power 250W(400W Peak)
- Frequency response 35Hz - 500Hz
- Woofer size 12"
- Body Material چوب
- Dimensions W40.5 D42.5 H43.5 Cm
- Weight 15Kg

- نوع سیستم
- قدرت
- پاسخ فرکانسی
- اندازه ووفر
- جنس بدنه
- ابعاد
- وزن

- ساب ووفر خانگی پسیو ۴ اهم

- ووفر ۱۲ اینچ

- وزن 15Kg

- ابعاد H:43.5cm D:42.5cm W:40.5cm

- در سه رنگ چوب روشن، گردویی و مشکی

ارتباط با ما :

شیراز، شهرک صنعتی بزرگ، میدان ابتکار، ابتکار شمالی، نبش خیابان ۲۵۰ 

تلفن کارخانه: ۰۶۵-۰۶۳-۰۶۱-۰۶۱-۳۷۷۴۰۰۷۱  فکس: ۰۶۷-۰۶۷-۳۷۷۴۰۰۷۱

thunder_shiraz  www.thunderelectronic.com 

thunder.electronic  info@thunderelectronic.com 

شرکت تندرصوت شیراز